

「特殊車両通行確認制度システム」

お試し検索用マニュアル

Ver202404

令和6年4月

一般財団法人 道路新産業開発機構
特車登録センター

はじめに	3～5
1. ユーザIDの取得	6～12
2. 企業コード情報の登録	13～20
3. 経路確認車両の登録	21～35
4. 通行可能経路の確認	36～88
お問い合わせ先	89

はじめに

- 「お試し検索」とは特車通行確認制度オンラインシステムを利用して、走行したい車両・積載物で実際に走行可能な経路が取得できるか、また取得できた経路にどのような通行条件があるかについて、無料で確認できる操作のことです。
- お試し検索は特車通行確認制度オンラインシステムを利用して、無料で利用することができます。
- お試し検索で得られた通行可能経路で実際に走行したい場合には、必要な手数料を支払えば回答書が発行され、即時に走行可能となります。
- 「お試し検索」の利用にあたっては、以下の利用条件を満たす必要があります。
 - ① 特車通行制度を利用するためのユーザIDを取得していること※
 - ② 企業コード情報の登録が完了していること
 - ③ 経路確認車両について、以下の手続きが完了していること
 - a. 単車・トラクタは車両諸元等(ETC2.0車載器情報含む)の入力が完了して未支払車両一覧に登録されること
 - b. トレーラは車両諸元の入力が完了して0円決済で車両登録が完了していること

※特車通行許可制度の利用にあたって取得されたユーザIDはそのままお使いいただけますので、その場合は新たにユーザIDを取得する必要はありません。ログインしたら、②の企業コード情報の登録に進んでください

- 前ページの①～③の利用条件が完了しているかいないかによって、「お試し検索」の利用の手順が変わります。
- 以下の手続きフローをご確認ください。

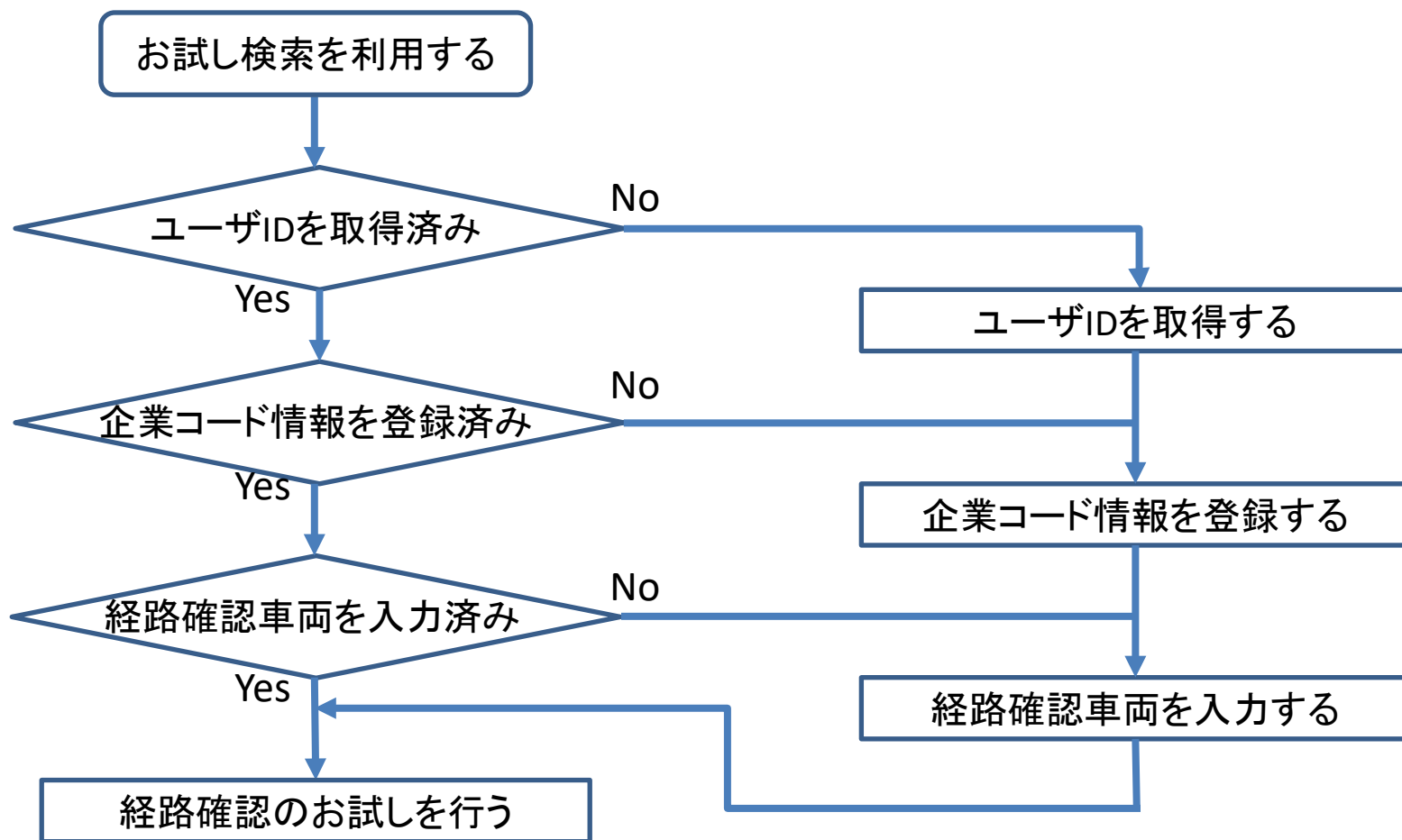

1. ユーザIDの取得

1. ユーザIDの取得

特車通行確認システムログイン画面へのアクセス

- 特車登録センターのホームページ (<https://www.tks.hido.or.jp>) の画面右にある「お試し検索はこちら」からログイン画面に移動しますので、「新規登録」からユーザIDの取得を行って下さい。
- 既に許可制度でユーザIDを取得している方はそのユーザIDで利用できますので、新たに取得する必要はありません。



「お試し検索はこちら」をクリック



「新規登録」からユーザIDを取得

「～わかりやすいオンライン操作マニュアル～の【第2章】申請手順 ①利用者IDの取得・企業コード登録」にも、詳しい操作説明が記載されています。

1. ユーザIDの取得

ID／パスワード登録・ログイン(未取得の場合)

- ブラウザはMicrosoft Edgeのみ動作保証しています。
- ユーザID／パスワードはご自身では変更できません。
- ユーザID／パスワードを3回連続で間違えると、1時間パスワードロックが掛かります。
- 代理人の方も申請担当者に代わってお試し検索を利用することは可能です。
- お試し検索であっても、代理人の方は委任状の登録が必要になります。

特殊車両システム

ユーザID

パスワード

ログイン

パスワードを忘れた方は [こちら](#)

ユーザ未登録の方はこちらから申請者情報を登録してください。

新規登録



申請者選択

申請者を選択して下さい。

本人

代理人

選択 リセット 前画面へ戻る

申請担当者の方は「本人」を選択してください。
代理人の方は「代理人」を選択してください

ブラウザの設定でズームの値が大きいと、「新規登録」のボタンが表示されない場合があります。このような場合は、ズームの値を小さくするなどして、「新規登録」が表示されるように調整してください。

新規登録(申請者の登録)

- 申請者情報や申請者担当者情報を入力して登録すると、ユーザIDとパスワードが発行されます。

ユーザ情報登録

① 申請者情報を入力してください。

② ※株式会社などの法人区分等は入力省略して下さい。

② 法人区分を選択して、かつ会社名に法人区分を入力してしまうと、重複して表示／印字されてしまいます。重複した法人区分はご自身では修正ができません。法人区分が重複しないように、会社名には入力しないようにして下さい。

※住所は漢字で入力して下さい。
郵便番号自動設定

※申請を行う担当者の情報を入力して下さい。

※メールアドレスを登録することにより、システムから発行されるメールを受信できるようになります。
登録したメールアドレスが変更になった際には、必ず更新をお願い致します。

③ 登録をクリックしてください。

登録 リセット 前画面へ戻る

③

申請者			
法人区分等	株式会社〇〇		
会社名・氏名(漢字)	道路新産業運輸		
会社名・氏名(カナ)	ドウロシンサンギョウウンユ		
代表者名(漢字)	道路 太郎		
代表者名(カナ)	ドウロ タロウ		
郵便番号	112	- 0014	住所自動設定
住所(都道府県)	東京都		
住所(市区町村)	文京区関口		
住所(丁目番地)	〇〇1丁目2番3号		
住所(ビル名)			
電話番号	03	- 1234	- 5678

申請担当者			
部署名	東京営業所 〇〇部		
担当者名(漢字)	東京 次郎		
電話番号	03	- 1234	- 1234
FAX番号			
メールアドレス	tarou,douro@hido.or.jp		

新規登録(代理人の登録)

- 代理人の方がお試し検索を利用する場合には、依頼元の申請者情報および申請担当者の情報の入力が必要です。
- 申請担当者のユーザIDも取得する必要があります。(p.15を参照して下さい)

ユーザ情報登録

申請者 ①

法人区分等 ※株式会社などの法人区分等は
会社名・氏名(漢字) 入力省略して下さい。
会社名・氏名(カナ) 入力省略して下さい。
代表者名(漢字)
代表者名(カナ)
郵便番号 - 住所自動設定
住所(都道府県) ※住所は漢字で入力して下さい。
住所(市区町村) 郵便番号自動設定
住所(丁目番地)
住所(ビル名)
市外局番 局番 番号
電話番号 - -

申請担当者 ※申請を行う担当者の情報を入力して下さい。

部署名
担当者名(漢字)
市外局番 局番 番号
電話番号 - -
FAX番号 - -
メールアドレス
※メールアドレスを登録することにより、システムから発行されるメールを受信できるようになります。
登録したメールアドレスが変更になった際には、必ず更新をお願い致します。

申請代理人 ②

代理人区分 ※「行政書士」「その他」等の選択
行政書士登録番号 ※数字8桁
代理人名(漢字)
代理人名(カナ)
郵便番号 - 住所自動設定
住所(都道府県) ※住所は漢字で入力して下さい。
住所(市区町村) 郵便番号自動設定
住所(丁目番地)
住所(ビル名)
市外局番 局番 番号
電話番号 - -
FAX番号 - -
メールアドレス

①申請者情報を入力してください。

②代理人情報を入力してください。

③入力完了後、登録をクリックしてください。

ユーザ登録確認

- ユーザID／パスワードがシステムから発行されます。
- ユーザID／パスワードはご自身で変更することは出来ません
- 忘れないように画面キャプチャを保存するなどして大切に保管してください。

ユーザID登録確認	
次の申請者ID／パスワードで登録しました。	
申請者ID	: 123456a
初期パスワード	: abcd
<input type="button" value="確認"/>	
※次回より上記の申請者ID、パスワードを使用して特殊車両システムへログインすることができます。 (この情報は印刷するなどして大切に保存してください)	

ユーザ登録確認

- 取得したユーザIDとパスワードを入力して、ログインしてください。
- ログインに3回連続で失敗した場合は、1時間経つまでログインができなくなります。
- 1時間以上経ってから、正しいユーザID・パスワードで再度ログインしてください。
- ユーザIDやパスワードがわからなくなった場合は、特車運用事務局へお問い合わせください。(本資料末尾の「お問い合わせ先」を参照ください)

The screenshot shows the 'Special Vehicle System' login interface. It features a title bar, a header, and a main content area. The content area contains a login form with two input fields: 'ユーザID' (User ID) with the value '12345a' and 'パスワード' (Password) with masked characters '****'. Below the fields is a green 'ログイン' (Login) button. A red box highlights the input fields, and another red box highlights the 'ログイン' button. Two callout boxes provide instructions: the first points to the input fields with the text '①取得したID/パスワードを入力してください。' (Enter the ID/password you obtained), and the second points to the 'ログイン' button with the text '②ログインをクリックしてください。' (Click the login button). Below the login button, there is a link for users who have not registered yet: 'パスワードを忘れた方は [こちら](#)' (If you forgot your password, click [here](#)). At the bottom of the form, there is a text prompt 'ユーザ未登録の方はこちらから申請者情報を登録してください。' (Users who have not registered yet, please register applicant information from here) and a green '新規登録' (New Registration) button.

2. 企業コード情報の登録

2. 企業コード情報の登録

システム選択画面

- ユーザIDとパスワードを入力してログインします。
- ログインすると特車制度の選択画面になります。
- 企業コード情報の登録が完了するまで、特車通行確認制度オンラインシステムは利用できません。



2. 企業コード情報の登録

企業コードと申請者・申請代理人のユーザIDの関係

- 特車通行確認制度では、申請者・申請代理人は企業コードに紐づけされます。
- 企業コードは、営業所単位に取得するなど複数取得することができます。
- 企業コード単位に、申請者のID、申請代理人ID それぞれ登録が必要です。
- 車両情報、経路確認情報は、同一企業コード配下で共有できます。
- 企業コードが異なれば、同一車両でもそれぞれ車両の登録、経路確認が必要となります。

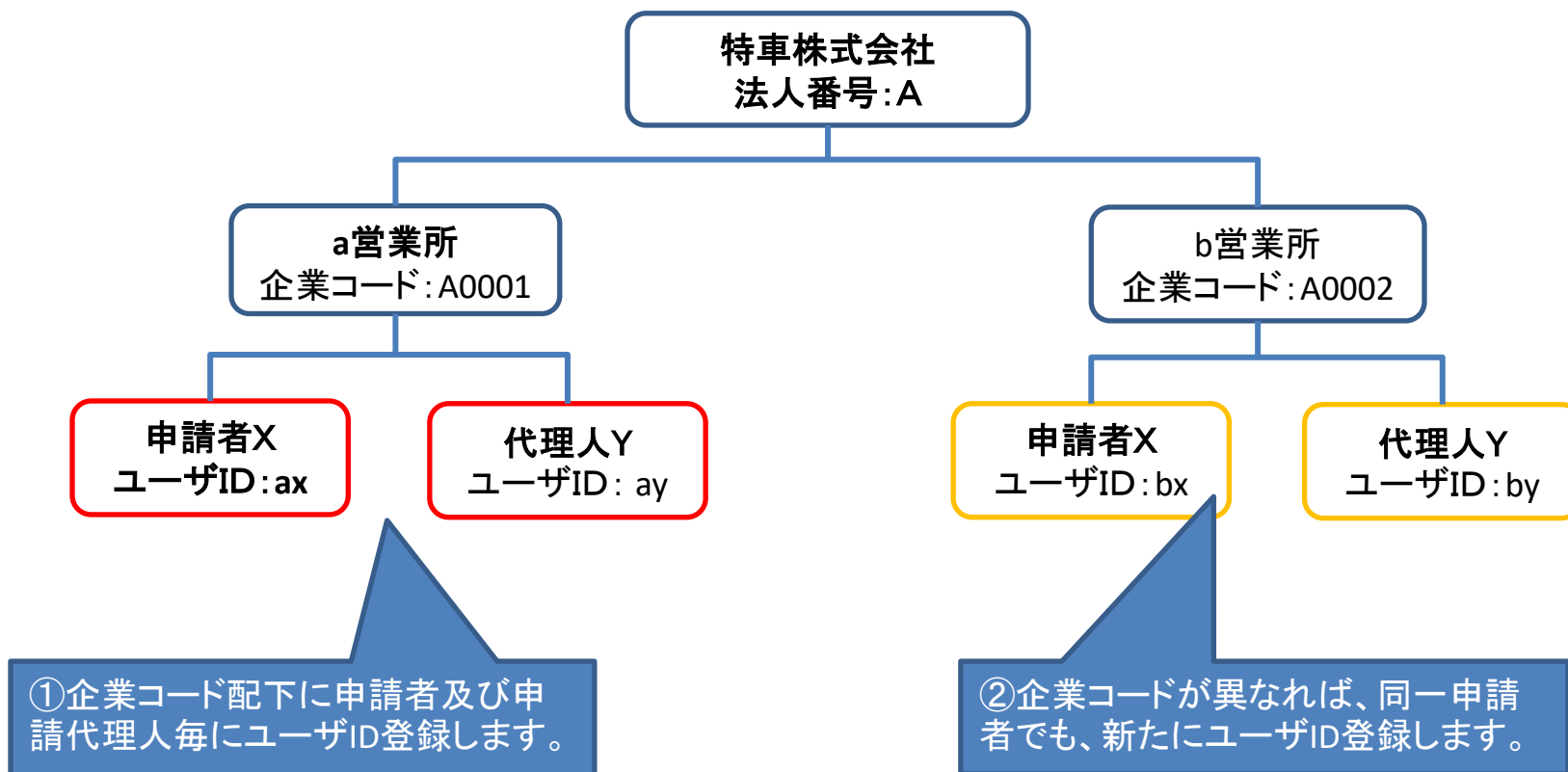

2. 企業コード情報の登録

① 企業コードを登録する場合：法人番号あり

- 法人番号がある事業者は「法人番号あり」を選択し、検索方法を選んで下さい。
- 検索結果が表示されますので、該当する法人番号／事業者名を選択して下さい。

① 法人番号のある事業者は「法人番号あり」を選択してください。

② 事業者名を入力する、または法人番号を入力してください。

③ どちらかで法人番号を検索してください

登録タイプ選択

企業コードを登録する場合	法人番号あり	<input checked="" type="radio"/> ①	法人情報検索ののち、法人情報を確認・修正のうえご登録ください。 ドウロシサンギョウ ② <div style="display: flex; justify-content: flex-end; gap: 10px;"> 法人番号検索サイト <input type="button" value="事業者名で検索"/> <input type="button" value="法人番号で検索"/> ③ </div> 検索サービスは、国税庁法人番号システムWeb-API機能を利用して取得した情報をもとに作成していますが、検索結果は国税庁によって保証されたものではありません。 法人情報を確認・修正のうえご登録ください。 企業内ご関係者より連携された情報をご入力ください。 企業コード <input style="width: 100%;" type="text"/> 認証キー <input style="width: 100%;" type="text"/> <div style="text-align: right;"> <input type="button" value="クリア"/> <input type="button" value="確定"/> </div>
	法人番号なし	<input type="radio"/>	
発番済み企業コードにユーザを追加する場合			<input type="radio"/>

法人情報一覧

1件の検索結果

	番号	法人番号	事業者名	国内所在地
④ <input type="radio"/>	1	3010005003267	一般財団法人道路新産業開発機構	東京都文京区関口1丁目23番6号

④ 該当する法人番号／事業者名を選択してください。

2. 企業コード情報の登録

① 企業コードを登録する場合：法人番号あり

- 法人番号のある事業者は国税庁の法人情報を元に企業コード情報が作成されます。
- 法人情報は本社情報が参照されますが、支店や営業所単位で利用される場合は、ユーザIDの申請者情報と同じになるようにしてください。
- ここで登録された情報はユーザ登録情報に上書きされるためご注意ください。

法人情報

法人番号

法人区分等* ①
前株

会社名・氏名(漢字)* ②
道路新産業運輸 ※「株式会社」などの法人区分は入力省略してください。

会社名・氏名(カナ)*
ドウロシンサンギョウウンコ ※「カブシキガイシャ」などの法人区分は入力省略してください。

代表者名(漢字)*
道路 太郎

代表者名(カナ)*
ドウロ タロウ

郵便番号*
112 - 0014

住所(都道府県)* ③
東京都 ※住所は漢字でご入力ください。

住所(市区町村)*
文京区

住所(丁目番地)* ※丁目番地以降の住所は「住所(ビル名)」にご入力ください。
関口〇丁目〇番〇号

住所(ビル名)
〇〇ビル

電話番号*
03 - 1234 - 1234

①法人情報が表示されますので、表示内容を確認して下さい。

②法人区分を選択して、かつ会社名に法人区分を入力してしまうと、重複して表示／印字されてしまいます。
重複した法人区分はご自身では修正ができません。
法人区分が重複しないように、会社名には入力しないようにして下さい。

③事務所／営業所単位での取得の場合は事務所／営業所名を入力して下さい。

事務所／営業所情報

事務所／営業所名称* ③
東京営業所

代理人情報

委任状の写し*
代理人委任状.pdf ファイル選択

2. 企業コード情報の登録

②企業コードを登録する場合：法人番号なし

- 法人番号がない事業者は「法人番号なし」を選択してください。
- 法人情報や事業所／営業所情報はご自身で入力して下さい。
- 一度登録するとご自身では登録内容の変更・修正が出来ませんのでご注意ください。

登録タイプ選択

企業コードを登録する場合	法人番号あり <input type="radio"/>	法人情報検索ののち、法人情報を確認・修正のうえご登録ください。 法人番号公表サイト 事業者名で検索 法人番号で検索
	法人番号なし <input checked="" type="radio"/>	検索サービスは、国税庁法人番号システムWeb-API機能を利用して取得した情報をもとに作成していますが、検索結果は国税庁により確認されたものではありません。 法人情報を確認・修正のうえご登録ください。 企業内ご関係者より連携された情報をご入力ください。
発番済み企業コードにユーザを追加する場合	<input type="radio"/>	企業コード 認証キー

クリア 確定

法人情報

法人番号

法人区分等*

会社名・氏名(漢字)* ※「株式会社」などの法人区分は入力省略してください。

会社名・氏名(カナ)* ※「カブシキガイシャ」などの法人区分は入力省略してください。

代表者名(漢字)*

代表者名(カナ)*

郵便番号*

住所(都道府県)* ※住所は漢字でご入力ください。

住所(市区町村)*

住所(丁目番地)* ※丁目番地以降の住所は「住所(ビル名)」にご入力ください。

住所(ビル名)

電話番号*

事務所／営業所情報

事務所／営業所名称*

代理人情報

委任状の写し*

①法人情報がない場合は、「法人番号なし」を選択してください。

②法人情報はご自身で入力して下さい。
「法人区分等」を選択したばあいは会社名には「株式会社」などは入力しないでください。

2. 企業コード情報の登録

③ 発番済み企業コードにユーザを追加する場合

- 他の申請担当者や代理人が企業コードを取得済であれば、取得済の企業コード17桁と認証キーを入力してください。
- 同じ番号を登録すると、登録車両情報や経路情報を他の申請担当者や申請代理人と共有することができます。
- 企業コードが異なると別々の申請者となりますので、車両の登録などすべての手続きを別々に行うこととなります。

登録タイプ選択

企業コードを登録する場合	法人番号あり	<input type="radio"/>	法人情報検索ののち、法人情報を確認・修正のうえご登録ください。 <input type="text"/> 法人番号公表サイト <input type="button" value="事業者名で検索"/> <input type="button" value="法人番号で検索"/>
	法人番号なし	<input type="radio"/>	法人情報を確認・修正のうえご登録ください。 企業内ご関係者より連携された情報をご入力ください。
発番済み企業コードにユーザを追加する場合		<input checked="" type="radio"/>	<div style="border: 2px solid red; padding: 5px;"> ① 企業コード <input type="text" value="12345678901234567"/> 認証キー <input type="text" value="AbcdeF"/> </div> <div style="text-align: right;"> <input type="button" value="クリア"/> <input type="button" value="確定"/> ② </div>

①既に企業コードを登録済であれば、「登録済企業コードにユーザを追加する場合」をチェックし、企業コードと認証キー入力してください。

②確定ボタンを押すと登録済の法人情報が表示されます。表示内容を確認して問題がなければ、「登録」を押してください。

2. 企業コード情報の登録

企業コード登録完了

- 企業コードの登録が完了すると、特車通行確認制度のボタンを押せるようになります。
- 登録内容は「企業コード登録・確認」ボタンから確認することができます。



①特車通行確認制度のオンラインシステムが利用できるようになります。

特車通行確認制度
車両登録・登録車両の通行に関する確認等の求め

企業コード
登録・確認

②登録内容は「企業コード登録・確認」から見る事が出来ます。

3. 経路確認車両の登録

3. 経路確認車両の登録

車両登録前の準備(1)

- 車両登録では車両諸元の入力を行うので、図面や諸元表などを準備してください。
- 図面や諸元表の入手方法は、メーカーおよびディーラーにご相談ください。

■ 図面の例

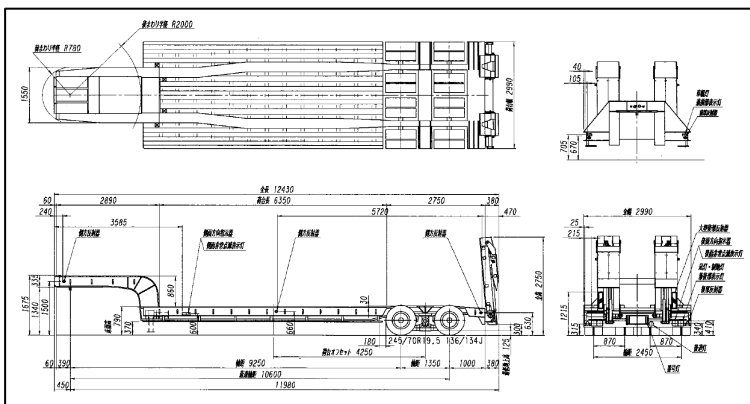
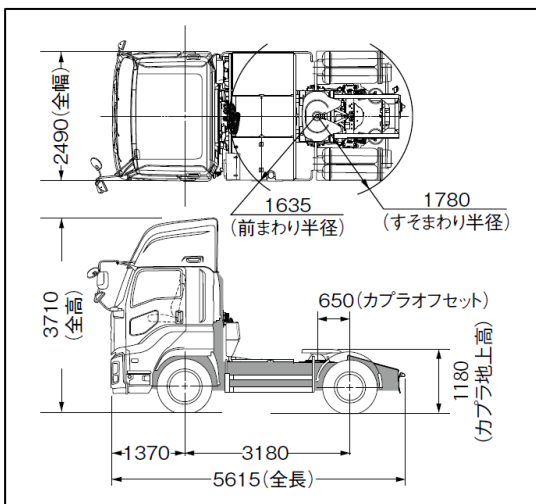

■ 諸元表の例

クラス(トン)	22	
用途	フルトラクタ	
駆動方式	6×4	
サスペンション仕様	リーフサスペンション	
キャブ仕様	フルキャブ	
エンジン型式	■	■
最高出力 [kW/PS/rpm]†	338(460)/1500	294(400)/1800
最大トルク [kg-m/kg-m/rpm]†	2256(230)/900-1300	1814(185)/1000-1200
ホイールベース	5805	
トランスミッション	スムーサー-Gx(12速)	MT(16速)
車型	■	■
No.	●	●
寸法	全長	10060
車両	全幅	2490
	全高	3735
トレッド	前	2060
	後	1850
最低地上高	前	245
	後	1480
荷台内側	長さ	7700
	幅	2350
	高さ	450
質量	車両質量	9460
	総質量(最大)	2
軸荷	前軸全軸質量	12300
	前軸半軸質量	21870
	許容軸重(制動質量) 1(1)式	53700
	4×WD	64540
性能	最小回転半径 [m]	8.2
	質量モード消費電圧 [V/30s]	1.96
	消費電圧(排出ガス記号)	— (20g)
その他	燃料タンク容量 [ℓ]	200
	バッテリー	115F51×2
クラッチ	24V-60A	24V-90A
	型式	乾式単板ダイヤフラム式
ミッション型式	■	■
	■	■
減速装置	減速装置	ハイボイドギヤ
	減速比	4.875
車軸	前	逆エリオット形
	後	全浮動輪管式
横向装置	主	ボールナット式
	補助	空気式前後共リリーディングトレーリング
ブレーキ	主	空気式車輪制動形スプリングブレーキ
	補助	空気式車輪制動形スプリングブレーキ
シャシ	前	平楕円形板ばね (複動式ショックアブソーバ付)
	後	1600×80×21-1, 24-2, 20-1(テーパー)
連結器	前	平楕円形板ばね
	後	1310×90×32-5(テーパー)
電気配線連結器	7極端子(JIS II型)+7極端子(ISO)+4極端子(SAE)	
	ブレーキホース連結器	合わせ型(JIS I型)
タイヤ	前	■
	後	■
ホイール	前後	スチール

3. 経路確認車両の登録

車両登録前の準備(2)

- ETC2.0車載器の車載器情報の入力も必要ですので、「ETC2.0セットアップ申込書」の写しや「ETC2.0セットアップ証明書」をご準備ください。
- ご不明な点はディーラー(車両購入時に取付けの場合)や取付業者(車載器後付けの場合)、または車載器のメーカーにご相談ください。

ETC2.0セットアップ申込書やETC2.0セットアップ証明書のサンプル

重要 ETC2.0 ETC2.0 車載器セットアップ申込書 (Web用)
(お客様保存用)

様式D4の1-A

1. 申込書
本申込書でセットアップのため、本人確認をさせていただきます。
私は、ETC2.0車載器の「ETC2.0車載器DSRC部 使用履歴」及び「車載器のID付きシリアル番号」及び「ETC2.0車載器のID付きシリアル番号」を記載し、2の欄でETC2.0サービスを利用したいので、6の車載器にセットアップを申し込みます。

ETC2.0システムを安全にご利用いただくためのお願い
利用規約には...
ETCカードの有効期限を確認してください。
ETCカードを車載器に確実に挿入し、正常に動作することを確認してください。
ETCカードの有効期限が満了するまで、ETC2.0システムを利用しないでください。
ETC2.0システムはETC2.0車載器とETC2.0車載器のID付きシリアル番号を照合して動作します。
ETC2.0システムはETC2.0車載器のID付きシリアル番号を照合して動作します。
ETC2.0システムはETC2.0車載器のID付きシリアル番号を照合して動作します。

2. 車載器情報 (以降セットアップ取付店記入欄となります。)
ETC2.0車載器の型番: []
ETC2.0車載器のID付きシリアル番号: []

3. けん引装置の有無 []
4. 車高制限の有無 []
5. ハイブリッド車の種類 []
6. 車載器
車載器のID付きシリアル番号: []
車載器のID付きシリアル番号: []

7. セットアップ取付店
取付店名: []
取付店住所: []
取付店電話番号: []

車検証と一緒に大切に保管して下さい

重要 ETC2.0 車載器セットアップ証明書 (Web用)
(お客様保存用)

様式D4の3

1. 車両情報
自動車登録番号又は車両番号: []
自動車の種類: []
用途: []
車種: []
車名: []
型式: []

2. 車載器
車載器管理番号: []
型式登録番号: []

3. けん引装置の有無 []
4. その他 []

5. セットアップ証明書 (大切に保管してください)
上記の車載器をセットアップしたことを証明します。
以下の欄を抜き、セットアップの日から1年以内が必要となった再セットアップは無料で行います。
1. 本書の指示がない場合
2. 本書にセットアップ完了の日付、取付店名が記入されない場合、及び車載器の字句が書き替えた場合
3. 車載器を他の車両に付け替えた場合、車両のナンバープレートが変更になった場合、又は車両をけん引できる構造に改造した場合
4. 車載器の故障又は使用上の不具合、他の機器からの障害及び不具合修理や改造によりセットアップされた情報を利用出来なくなった場合
5. 車両に関する形態の変更など、事情の変更によりセットアップされた情報の変更が必要となった場合

取付店: []
セットアップ完了 []年[]月[]日

023502 - 20202166 20240290012997

3. 経路確認車両の登録

車両登録

- 特車通行確認制度ボタンを押すと、システムのトップページになります。
- 特車通行確認制度システムが表示されたら、左上の「車両登録」の「新規登録・編集」を選択します。
- 経路確認で利用する車両の車両登録へ進みます。



①「特車通行確認制度」を押すと、トップページに移ります

②「新規登録・編集」を選択します。



3. 経路確認車両の登録

車両登録(新規登録・編集トップ)

- 新規登録・編集画面が表示されるので、ここから経路確認に使用する車両の登録を行います。
- 車両登録する車種に合わせて、「単車・トラクタ」か「トレーラ」を選択してください。
- 右上の「新規車両追加」を押すと、新規登録・編集車両のリストの一番下に、新規登録車両設定の行が追加されます。
- 牽引区分や車種をプルダウンから選択して、「設定」を押してください。

①登録する車種に合わせて、「単車・トラクタ」か「トレーラ」を選択してください。

②「新規車両追加」を押します。

③該当する牽引区分を選択して下さい

④該当する車種を選択して下さい

⑤「設定」を押して下さい

「新規車両追加」を押すと、一覧の末尾に行が追加されます

番号	牽引区分	車種	自動車登録番号	車名	型式	軸数	車両諸元	ETC2.0車載器		重量測定方法	チェックエラー	選択
								車載器管理番号	ASL-ID			
			設定	日野	2KG-FS1EHA	3軸(前1軸)	編集			確認済	NG	<input type="checkbox"/>
			設定	UDトラック	2PG-GK5AAB	その他(3軸)	編集			確認済	NG	<input type="checkbox"/>
			設定	UDトラック	LKG-GK5XAB	2軸(前1軸)	設定			確認済	-	<input type="checkbox"/>
			設定	三菱	KL-FV50LHP	3軸(前1軸)	編集			確認済	NG	<input type="checkbox"/>
5	トラク		設定				設定			未確認	-	<input type="checkbox"/>

3. 経路確認車両の登録

車両登録(車名・型式検索)

- 車名・型式検索の画面が表示されたら、登録する車両の自動車登録番号を入力して下さい。
- 陸運支局は一覧から選択するか、ご当地ナンバーなど一覧にない場合は直接入力して下さい。
- 自動車登録番号を入力したあとで「自動入力」を押すと、車検証登録情報が自動的に更新されます。
- 軸数の値が正しければ、そのまま「設定」を押して下さい。
- 車検証情報から参照された軸数と異なる軸数で登録する場合には、「軸数(その他)」にチェックをして、登録する軸数を選択して下さい。

①車種分類番号、ひらがな等の必要事項を記入してください。

②「自動入力」を押すと下の車検証登録情報が自動的に更新されます。

③表示された軸数と異なる軸数で設定を行う場合は、「軸数(その他)」にチェックしてプルダウンメニューから該当する軸数を選んでください

④次に進む場合は「設定」を押します。

車検証記載の車両諸元が以下の条件全てにあてはまる場合は、車名・型式検索ができないことから、車両登録を行うことができません

- 車両総重量8t以下
- 高さ3.8m以下
- 長さ12m以下
- 幅2.5m以下

車検を通した直後などに、「自動入力」を押すと「この車両は車検証登録されていません。」と表示される場合があります。その場合は翌営業日に再度ご確認ください。

3. 経路確認車両の登録

車両登録(車両諸元設定)

- 車両諸元を入力しますが、一部は車検証登録情報から自動入力されます。
- 自動入力された車両諸元は変更可能ですが、元の値より小さい値を入力することはできません。
- 軸間距離などは、入手した図面や諸元表をもとに入力して下さい。不整合があるとエラーが表示されます。
- **入力の単位は、重量はkg、寸法はcmです。単位の間違いによる入力ミスにご注意ください。**
- 入力が終わったら画面右下の「入力完了」を押して下さい。

■ 単車・トラクタの車両諸元設定画面

軸間距離1〜4に数値を入力してください

■ 軸数・軸重・G値設定

1軸		2軸		3軸		4軸	
軸数	軸重(kg)	軸数	軸重(kg)	軸数	軸重(kg)	軸数	軸重(kg)
2	5120	1	2300	2	2120	1	

※1 最外輪中心間距離

最外輪中心間距離(Gコード)	コード
200cm以下	1
201cm~225cm	2
226cm~250cm	3
251cm~275cm	4
276cm~300cm	5

■ 新規開発車両適合証明書の添付
登録する車両が新規開発車両の場合は新規開発車両設計製作基準適合証明書、又は新規開発車両設計製作基準適合保証書を添付してください。

新規開発車両設計製作基準適合証明書、又は準適合証明書: 適合証明書_20230310.pdf

閉じる 入力完了

■ トレーラの車両諸元設定画面

車両諸元設定(セミトレーラ) 車両諸元の引用

自動車登録番号:

自重(kg)	幅(cm)	高さ(cm)	長さ(cm)	リアオーバーハング
6930	240	295	555	

リアオーバーハング

高さ

長さ

連結時の長さ

■ 軸間距離設定

軸間距離(cm)					
1	2	3	4	5	6

・リアオーバーハングは、車両長17m超18m以下のセミトレーラ連結車の車両長の制限の範囲車両のみ、設定が必要です。自動算出されるため、入力不要です。

重量の単位: kg
寸法の単位: cm

3. 経路確認車両の登録

車両登録(リフトアクスルトレーラの車両登録について)

- リフトアクスルトレーラの車両登録は方法が異なりますので、下記のサイトにある「操作説明資料(別冊)～車軸自動昇降装置があるトレーラの車両登録～」を参照して下さい。
<https://www.tks.hido.or.jp/onlinemanual/>
- リフトアクスルトレーラを車両登録するには、お試し検索でも当該トレーラの「自動車検査証」または「自動車検査証記録事項」のPDFデータ添付が必要となります。
- 電子車検証に切り替わっていない車両については「自動車検査証」のPDFデータを、電子車検証に切り替わった車両については「自動車検査証記録事項」のPDFデータをご準備ください。
- いずれも“車軸降下時の各軸重の値”が備考欄に記載されていますので、その部分が正しく読めるじょうたいのPDFを準備願います。

車両登録(自動車検査証に軸重が正しく記載されていないトレーラの車両登録について)

- 一部のトレーラでは自動車検査証の「前前軸重」の欄に、第五輪荷重(トラクタとトレーラをつなぐ連結器にかかる重量の上限値)の値が間違っていて記載されていることが原因で、正しい軸数が表示されない場合があります。
- このような場合は、管轄の陸運支局にて修正していただくことができます。
- 修正せずにお試し検索を利用したい場合は、「軸数(その他)」を選択の上、貨物積載時の軸数を選択してください。ただし、「軸数(その他)」で設定した車両は、経路検索の際に高速道が通行可能経路から除外されてしまいますので、ご承知おきください。

3. 経路確認車両の登録

車両登録(車両諸元設定における輪数とG値の考え方)

- 輪数の考え方とG値の求め方は以下の通りです。
- 間違った輪数やG値のまま経路検索を行うと、正しい通行可能経路が得られません。
- 下記の説明を参照して、正しい値を入力して下さい。

● 輪数の考え方

① シングルタイヤ



1輪 + 1輪 = 2輪

② ダブルタイヤ



1輪 + 1輪 = 2輪

③ ダブルタイヤ(両サイド)

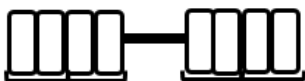

1輪 + 1輪 + 1輪 + 1輪 = 4輪

● G値の考え方

- 各軸の車輪と車輪の中心間距離(最外輪中心間距離)のことをいいます。

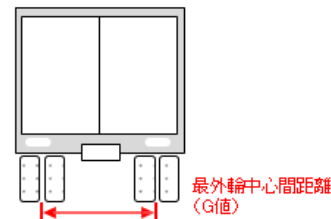

- 以下のGコード表を参考に、「コード1~5」まで当てはまるコードを入力ください。

最外輪中心間距離 (Gコード)	コード
200 cm以下	1
201 cm~225 cm	2
226 cm~250 cm	3
251 cm~275 cm	4
276 cm~300 cm	5

※ 参考

幅250cmのトラックであれば、以下が目安となります。

- ① シングルタイヤ・・・Gコード「2」
- ② ダブルタイヤ・・・Gコード「1」

3. 経路確認車両の登録

車両登録(重量測定一括設定 単車・トラクタ/トレーラ共通)

- お試し検索では関係ありませんが、下記の手続きは必須となりますので手順通りに行ってください。

②「重量測定一括設定」ボタンをクリックします。

番号	牽引区分	車種	自動車登録番号	車名	型式	軸数	車両種別	ETC2.0車載器			重量測定方法	チェックエラー	選択	
								車載器管理番号	ASL-ID					
1	単車	トラクタ	132C66	日野	2KG-FS1EHA	3軸(前1軸)	編集				確認済	NG	<input type="checkbox"/>	
2	トラクタ	該当な	上越110あ9889	UDトラックス	2PG-GK5AAB	その他(3軸)	編集	12345	12345678	123456	5	確認済	NG	<input checked="" type="checkbox"/>
3	トラクタ	該当な	姫路100さ588	UDトラックス	LKG-GK5XAB	2軸(前1軸)	設定				確認済	-	<input type="checkbox"/>	
4	トラクタ	該当な	不明	三菱	KL-FV50LHR	3軸(前1軸)	編集				確認済	NG	<input type="checkbox"/>	
5	トラクタ						設定				未確認	-	<input type="checkbox"/>	

※フルトレーラのトラクタを登録する際、単車として自走可能なため、牽引区分は「単車」として登録してください

①重量測定一括設定する車両にチェックします。

③記録保存方法の説明画面が表示されるのでとなるので、チェックを入れてください。

④「設定」を押して完了です。

重量測定一括設定

積載貨物重量の記録保存方法の確認

道路法第四十七の六第一項第三号の基準に適合した方法により記録保存を行う

基準の説明

積載する貨物の重量並びに当該貨物の積卸しの日時および場所を明らかにできる書類(通行経路に係る記録と組み合わせてこれを明らかにできる書類を含む。)を、確認の求めの回答の内容に従って限度超過車両を通行させた日から一年間保存を行う。

設定

お試し検索では積載貨物重量の記録や保存は不要です。

3. 経路確認車両の登録

車両登録(ETC2.0車載器登録 単車・トラクタの車両登録のみ)

- お試し検索でもETC2.0車載器の登録が必要なので、「ETC2.0セットアップ証明書」等に記載されている車載器管理番号(末尾のC/Dの1桁を含めて20桁)を入力してください。
- 車載器管理番号を入力したら、右端の口にチェックを入れ、右下の「車両登録」を押します。
- 一部の車載器はASL-IDが自動的に入力されますが、そうでない場合はチェックエラーの「NG」をクリックして、ご自身でASL-IDを入力して下さい。
- ASL-IDの入力までできたら、右端の口にチェックを入れて「車両登録」を押してください。

特車通行確認制度システム
車両登録

①ETC2.0車載器管理番号を入力してください

②NGが表示されたら、NGボタンをクリックして正しい車載器管理番号とASL-IDを入力してください

番号	車種区分	車種	自動登録番号	車名	軸数	車両種元	ETC2.0車載器				重要測定方法	チェックエラー	選択			
							車載器管理番号	ASL-ID								
1	単車	トラック	設定	最大値確認00001 0000200002 0000300003 0000400004	最大値確認00001 0000200002 0000300003 0000400004	その他	設定	10000	①	00000000	000001	1	100000000001	トラックステール,DBW,業務記録等	-	<input type="checkbox"/>
2	単車	建設機械類	設定	日立	AA-1001A	2輪(前1輪)	設定	12345		12345678	120000	1	120000000001	OBW	②	<input type="checkbox"/>
3	トラック		設定	日立	BB-1001B	2輪(前1輪)	設定	12345		12345678	220000	1	220000000001	業務記録等	NG	<input type="checkbox"/>

③「車両登録」を押してください。

※フルトレーラのトラクタを登録する際、単車として自走可能なため、車両区分は「単車」として登録してください。

- デンソー／パナソニック／三菱電機のETC2.0車載器は、基本的に自動でASL-IDが入力されます。
- 自動的に入力されない場合でも、デンソー／パナソニック／三菱電機の車載器であれば、特車登録センターにお問合せ頂ければお調べいたします。
(<https://www.tks.hido.or.jp/online/asl-id/>)
- それ以外のメーカ、ブランドの車載器の場合は、ディーラーか取付業者か車載器メーカまでお問い合わせください。

お試し検索ではETC2.0プローブ情報は取得されません

3. 経路確認車両の登録

車両登録(ETC2.0車載器登録 単車・トラックの車両登録のみ)

- ETC2.0車載器利用制度 利用規約の同意画面が表示されたら「同意する」を押してください。

特車通行確認制度システム
車両登録

申請者ID: 30024SK 氏名: 小野田晃
法人名: 一般財団法人道路新産業開発機構

トップページ ログアウト

ETC2.0車載器利用制度 利用規約

業務支援型ETC2.0装着車への各制度に参加するにあたり、以下の内容に同意していただく必要があります。確認のうえ、同意いただけるようでしたら「同意する」のボタンを押してください。

登録を受けたETC2.0車載器から収集した情報の利用等に関する規約

(目的)
第一条 この規約は、「ETC2.0車載器登録規定」(平成三十一年国土交通大臣告示第五百七号)に基づいて、ETC2.0車載器登録ファイルへの登録を受けたETC2.0車載器から無線の発信によって収集した通行経路の記録その他の情報の利用その他の取扱いについて定めるものです。

(定義)
第二条 この規約において「特定プローブ情報」とは、「特定道路管理者」が管理するDSRC路側無線機(協定等に基づき他者が管理するものを含む。以下同じ。)との無線の発信によってETC2.0車載器登録ファイルへの登録を受けたETC2.0車載器(いわゆる業務支援用ETC2.0車載器(通行開始地点と通行終了地点を含む通行経路を記録できるものをいう。)に限る。以下同じ。)から収集された「プローブ情報」及び当該ETC2.0車載器の「車載器特定情報」をいいます。
2 この規約において「特定道路管理者」とは、国土交通大臣、東日本高速道路株式会社、中日本高速道路株式会社、西日本高速道路株式会社、首都高速道路株式会社、阪神高速道路株式会社、本州四国連絡高速道路株式会社、名古屋高速道路公社、福岡北九州高速道路公社及び広島高速道路公社をいいます。
3 この規約において「プローブ情報」とは、次のものをいいます。
一 通行経路の記録(通行開始地点と通行終了地点の記録を含む。)
二 急ブレーキその他の車両の動きの記録
4 この規約において「車載器特定情報」とは、次のものをいいます。

同意しない ① 同意する

①「同意する」のボタンを押してください。

お試し検索ではETC2.0プローブ情報は取得されません

3. 経路確認車両の登録

車両登録(車両登録手数料確認画面 単車・トラクタの場合)

- 単車・トラクタに関しては、重量測定一括設定とETC2.0車載器利用規約の確認が完了したら、車両登録手数料確認画面で「後で支払う」を押してください。
- 「登録者情報入力」を押すと、車両登録の手数料支払い手続きに進んでしまいます。
- 「後で支払う」を押すと、手続きした車両は「手数料未支払一覧」に表示されますが、この状態でお試し検索における車両の呼出しが可能(経路検索が可能)となります。

特車通行確認制度システム
車両登録

車両登録手数料確認

※セミトラレーラ、フルトラレーラの車両登録・更新手続きには手数料は不要です。
車両が登録できても、実際に通行する際の車両の状況によっては、
経路確認ができない可能性があります。

基本手数料

牽引区分	新規登録手数料 (円)	更新手数料 (円)
単車	5,000	5,000
トラクタ	5,000	5,000
セミトラレーラ	-	-
フルトラレーラ	-	-

■車両一覧 対象件数：1件

番号	牽引区分	車種	軸数	自動車登録番号	車名	型式	ステータス	車両登録有効期限	金額 (円)
1	トラクタ	-	2軸(前1軸)	姫路 1003687	いすゞ	QKG-EXD52BD	編集済	-	5,000

■小計

牽引区分	小計 (円)
単車	0
トラクタ	5,000
合計 (円)	5,000

① 「後で支払う」を選択すると、当該車両は「手数料未支払一覧」に表示されます。

② 「登録者情報入力」のボタンを押すと手数料支払いの手続きに進みます。

お試し検索では手数料の支払いには進まないでください。

3. 経路確認車両の登録

車両登録(車両登録手数料確認画面 トレーラの場合)

- トレーラの車両登録手数料は無料です。
- 車両登録手数料確認画面で手数料合計金額が「0円」であることを確認して下さい。
- 確認したら右下の「登録者情報入力」を押して決済手続きに進んでください。
- トレーラの車両登録に関しては、0円での決済手続きが必要です。

特車通行確認制度システム
車両登録

※セミトレーラ、フルトレーラの車両登録・更新手続きには手数料は不要です。車両が登録できても、実際に通行する際の車両の状況によっては、経路確認ができない可能性があります。

基本手数料

牽引区分	新規登録手数料 (円)	更新手数料 (円)
単車	5,000	5,000
トラクタ	5,000	5,000
セミトレーラ	-	-
フルトレーラ	-	-

■車両一覧 対象件数：1件

番号	牽引区分	車種	軸数	自動車登録番号	車名	型式	ステータス	車両登録有効期限	金額 (円)
1	セミトレーラ	一般セミトレーラ (その他)	3軸(後3軸)	姫路 100え 1541	東急	TF36H2C3S	編集	-	-

■小計

牽引区分	小計 (円)
単車	0
トラクタ	0
合計 (円)	0

登録者情報入力

トレーラの車両登録は無料！！

「登録者情報入力」ボタンをクリックしてください。

3. 経路確認車両の登録

車両登録(申請者情報設定画面 トレーラの場合)

- 申請者情報設定画面の内容を確認したら、右下の「手数料支払い」を押してください。
- 代理人での操作の場合、申請担当者の登録が要求されます。
- 「車両の登録が完了しました。」の表示が出たら、トレーラの車両登録は完了です。
- 当該トレーラが登録車両一覧に表示され、経路確認車両として呼び出すことが可能になります。

申請者情報設定

申請者	
法人区分等	その他(なし)
会社名(漢字)	一般財団法人道路新産業開発機構
会社名(カナ)	ドウロシンサンギョウカイハツキョウ
企業コード	30330000032470003
営業所/事業所名	特車センター
代表者名(漢字)	近江 雅夫
代表者名(カナ)	ドウコウ トシオ
郵便番号	〒112-0034
住所(郵便局用)	東京都
住所(市区町村)	文京区
住所(丁目番地)	墨江1丁目2-3番6号
住所(ビル名)	
電話番号	03-6280-8863

申請担当者	
申請担当者	小野田
申請者ID	300245K
営業所/事業所名	特車センター
部署名	ITS-業務/経路確認本部
電話番号	03-5843-2913
FAX番号	03-5843-2912
メールアドレス	shira.youda@hido.or.jp

①「手数料支払い」を押してください。

戻る **手数料支払**

申請代理人

申請代理人		
申請者ID		
代理人区分	行政書士	編制
行政書士登録番号	12345678	
郵便番号		
住所(都道府県)		
住所(市区町村)		
住所(丁目番地)		
住所(ビル名)		
電話番号		
FAX番号		
メールアドレス		
委任状の写し	委任状 (HIDO) .pdf	

②代理人での操作の場合は、該当する申請担当者をプルダウンから選択してから、「手数料支払い」を押してください。

代理人による登録の場合、申請担当者の登録が必要です。

申請担当者 メールアドレスが設定されている担当者のみ、プルダウンに表示されます。

戻る **手数料支払**

車両の登録が完了しました。

トップページへ戻る

4. 通行可能経路の確認

4. 通行可能経路の確認

経路確認 新規作成

- お試し検索で経路確認を行う場合は、トップ画面の経路確認にある「新規作成・編集」を選択します。
- 編集中経路一覧画面に変わるので、「■編集中経路一覧」の右上の「新規作成」を押します。

このスクリーンショットは、システムのメインメニューを示しています。左側のナビゲーションメニューには「車両登録」「車両グループ・トラクタ/トレーラ組合せ設定」があります。中央の「経路確認」メニューには「新規作成・編集」が赤い枠と①の番号で強調されています。右側の「システムインフォメーション」には、2023年10月30日より自動申検査証のPDF添付に関するお知らせが掲載されています。

①新規作成・編集を選択します。

このスクリーンショットは、「編集経路一覧」画面を示しています。上部には検索フォームがあり、経路確認番号、経路抽出方法、最終更新日、通行期間、算定状態、照合結果などの検索条件を設定できます。下部には「編集経路一覧」の表があり、表示件数を10件に設定しています。右下の「新規作成」ボタンが赤い枠と②の番号で強調されています。

②新規作成ボタンをクリックします。

番号	経路確認番号	経路確認番号 (追加元)	経路確認 名称	起点 交差点番号	起点 出発地住所	終点 交差点番号	終点 目的地住所	経路抽出 方法	最終更新日	通行期間 開始日	通行期間 終了日	算定処理 待ち件数	算定 状態	照合 結果	申請者・車両・積載貨物情報	通行可能 経路	選択
該当する情報はありません																	

4. 通行可能経路の確認

経路確認名称・通行期間の設定

- 経路確認名称を入力し、通行開始予定日を設定します。
- 経路確認名称は、後から変更や修正ができないのでご注意ください。
- 回答書の有効期間は通行開始予定日から1年間となるので、通行開始予定日を設定する際はご注意ください。

① 経路確認名称を入力します。管理しやすい名称を設定します。

② 走行開始予定日をカレンダーから選択します。

③ 経路確認名称、走行開始を確認し、「次へ」をクリックします。

③

4. 通行可能経路の確認

申請者情報設定の確認

- 申請者と申請担当者の情報が画面に表示されますので、念のために確認して下さい。
- 代理人での操作の場合、申請担当者の登録が要求されます。
- 問題がなければ、「車両設定へ」を押してください。

申請者情報設定

申請者	
法人名称	名称
会社名 (漢字)	東京エスエス
会社名 (カナ)	アオキエスエス
企業コード	8024831288000000
営業所/事業所名	江戸川
代表者名 (漢字)	藤田 隆夫
代表者名 (カナ)	フジタ リウスケ
郵便番号	1113-0034
住所 (郵便局側)	東京都
住所 (市区町村)	文京区湯島
住所 (丁目番地)	1-23-6
住所 (ビル名)	
電話番号	03-6267-7650

申請担当者	
申請担当者	姓名 太郎
申請者ID	300295
営業所/事業所名	江戸川
部署名	検査
電話番号	03-6267-7650
FAX番号	
メールアドレス	ryuk@kawasagi@hido.or.jp

戻る **車両設定へ**

①申請者情報を確認して「車両設定へ」を押してください。

申請代理人

申請代理人	
申請者ID	
代理人区分	行政書士
行政書士登録番号	12345678
郵便番号	〒165-0032
住所 (都道府県)	東京都
住所 (市区町村)	
住所 (丁目番地)	
住所 (ビル名)	
電話番号	
FAX番号	
メールアドレス	
委任状の写し	委任状 (HIDO).pdf

②代理人での操作の場合は、該当する申請担当者をプルダウンから選択してから、「車両設定へ」を押してください。

代理人による登録の場合、申請担当者の登録が必要です。

申請担当者 メールアドレスが設定されている担当者のみ、プルダウンに表示されます。

申請担当者

申請担当者	
申請担当者	
申請者ID	
営業所/事業所名	
部署名	
電話番号	
FAX番号	
メールアドレス	

戻る **車両設定へ**

4. 通行可能経路の確認

経路確認 経路確認車種、車種区分、車種識別の設定

- 経路確認車種、車種区分、経路確認車種識別を設定します。
- 一般セミトレーラ、海上コンテナ、フルトレーラは車種区分も選択します。
- 車種識別は、該当する車両識別を選択します。(新規格車は次項参照)

基本情報入力 > **車両設定** > 積載貨物設定 > 車両情報確認 > 経路設定 > 添付資料設定 > 手数料確認 > 支払

経路確認車種・車両識別設定

車両設定

経路確認車種： 一般セミトレーラ

車種区分： 一般セミトレーラ (バン型)

経路確認車両識別：

- 一般セミトレーラ (バン型)
- 一般セミトレーラ (タンク型)
- 一般セミトレーラ (縦枠型)
- 一般セミトレーラ (コンテナ用)
- 一般セミトレーラ (自動車選搬用)
- 一般セミトレーラ (あおり型)**
- 一般セミトレーラ (スタンション型)
- 一般セミトレーラ (船底型)
- 一般セミトレーラ (その他)

①プルダウンメニューから車種を選択します。

②車種区分を選択します。複数車両・複数車種区分を経路確認車両に設定できますが、経路算定はここで選択した車種区分で行われます。

③経路確認車両識別を選択します。「新規格車」、「新規開発車両」であれば、ここで選択します。

車種： 一般セミトレーラ

車種区分： 一般セミトレーラ (バン型)

経路確認車両識別：

- 新規格車・新規開発車両以外
- 新規格車 新規格車とは
- 新規開発車両 新規開発車両とは

①～③を設定し「次へ」を押します。

戻る 次へ

4. 通行可能経路の確認

経路確認 車両設定 新規格車

- 新規格車とは以下の制限値を満たす車両です。総重量以外の制限値は一般的制限値と同じです。
- 新規格車は高速自動車国道及び重さ指定道路を自由に通行することが出来ますが、その他の道路(市町村道など)を通行する場合は特殊な車両として取り扱われ、通行許可または通行可能経路の確認の回答が必要です。

車種	最遠軸距 (d)	長さ	総重量の最高限度
特例 5 車種	8.0m d < 9.0m	—	24.0t < 総重量 ≤ 25.0t
	9.0m ≤ d < 10.0m	—	25.5t < 総重量 ≤ 26.0t
単 車 特例 5 車種を 除く連結車	d < 5.5 m	—	総重量 ≤ 20.0t
	5.5m ≤ d < 7.0m	9.0m ≤ 長さ	総重量 ≤ 22.0t
		長さ < 9.0m	総重量 ≤ 20.0t
	7.0m ≤ d	11.0m ≤ 長さ	総重量 ≤ 25.0t
		9.0m ≤ 長さ < 11.0m	総重量 ≤ 22.0t
		長さ < 9.0m	総重量 ≤ 20.0t

出典：特殊車両通行ハンドブック2020

- 「新規格車(増トン車)＝特殊車両通行手続きが不要な車両」ではありません
- 新規格車の寸法は車両制限令の範囲内ですので、積載貨物重量によっては特車通行手続きが不要になることもあります。
- 復路は積載物がないような場合、往路の特車手続きは必要ですが復路は不要となる場合があります。

4. 通行可能経路の確認

車両選定 経路確認車両 軸種追加

- 単車・トラクタは登録車両一覧および未支払車両一覧にある車両から選択が可能です。
- トレーラは登録車両一覧にある車両から選択が可能です。

基本情報入力
車両設定
積載貨物設定
車両情報確認
経路設定

経路確認車両軸種一覧

①経路確認車両を設定するため「新規軸種追加」をクリックします。

経路確認車種：一般セミトレーラ（パン型）

0件の検索結果

番号	軸種	登録車両台数			車両内訳	ステータス	車検証 照合結果	選択 ■
		トラクタ	セミトレーラ	フルトレーラ				
該当する情報がありません								

① 新規軸種追加
削除

戻る
次へ

4. 通行可能経路の確認

車両選定 車両選択方法の設定 「軸種から選択」または「車両から選択」

- 経路確認車両は、「軸種から選択」または「車両から選択」の2つの方法があります。
- お試し検索で車両登録台数が少ない場合は、手続きが簡単な「車両から選択」を推奨します。
- 呼び出したい車両が「**その他軸種**」の場合は、「軸種から選択」で呼び出してください。
- 車両グループ設定(※)した車両も「軸種から選択」で呼び出してください。

※車両グループ設定については、「～わかりやすいオンライン操作マニュアル Ver202403～」をご覧ください。



基本情報入力 > **車両設定** > 積載貨物設定 > 車両情報確認 > 経路設定 > 添付資料設定 > 手数料確認 > 支払

経路確認車両選択方法設定

経路を確認する車両を設定する方法を選択してください。
 どちらも登録車両から選択することには変わりはありません。手数料も同じです。
 ※その他軸種を申請する場合、「軸種から選択」を選択してください。

経路確認車両選択方法

軸種から選択	経路を確認する車両の軸種を先に選択し、 選択した軸種の登録車両一覧から経路確認車両を設定します。
車両から選択 ①	登録一覧から経路確認車両を選択します。 複数車両を設定した場合、異なる軸種の車両は設定できません。

戻る

①「車両から選択」をクリックします。

- 「軸種から選択」の操作方法については、下記のサイトにある「～わかりやすいオンライン操作マニュアル Ver202403～」の、p.79～p.88を参照して下さい。
<https://www.tks.hido.or.jp/onlinemanual/>

4. 通行可能経路の確認

車両選定 車両から選択（単車・トラクタ呼び出し ①）

- 単車・トラクタが一覧表示されます。軸数を設定し車両を絞り込むことが可能です。
- 同じ軸数で複数の車両を選択し、経路確認車両に追加できます。
- 車両から選択では、「その他軸種」の車両は選択できません。

基本情報入力 → 車両設定 → 添付資料設定 → 手数料確認 → 支払

単車・トラクタ呼び出し

① 検索フォームを利用して、対象車両を絞り込むことができます。

② 対象車両が一覧表示されます。

【車両呼び出しの際の注意点】

- 経路確認車両に以下の車両を含む場合、登録車両に関する回答書の受領はできません。
- ① ステータスが「登録済」以外の車両
- ② 車検証情報・ETC2.0車載器照会結果が「NG」の車両
- 仮に算定した結果の表示は可能です。

■ 検索フォーム ①

牽引区分	トラクタ	ETC2.0車載器	車載器管理番号	
軸数	2軸(前1軸)	ASL-ID		
自動車登録番号		ステータス		
車名		車両登録有効期限		
型式		クリア	検索	

■ 経路確認車両情報

車種	一般セミトレーラ (バン型)
軸数	
車種	単車・トラクタ
	セミトレーラ
	フルトレーラ

■ 車両一覧 ②

表示件数 10 38件の検索結果

①: 車両登録有効期限まであと90日以内の車両

番号	牽引区分	車種	軸数	自動車登録番号	車名	型式	ETC2.0車載器		重量測定方法	ステータス	照合結果		車両登録有効期限	車両請求元	選択
							車載器管理番号	ASL-ID			車検証	ETC2.0			
1	トラクタ	該当なし	2軸(前1軸)	京浜13011100	スカニア	LDG-LA4 X2MEBD改	100050062485000046	00367113130	確認済	編集済	OK	OK		表示	<input type="checkbox"/>
2	トラクタ	該当なし	2軸(前1軸)	京13082331	日野	2PG-SH1 EDGG	1000310020193000003	017301013044	確認済	編集済	OK	OK		表示	<input type="checkbox"/>

4. 通行可能経路の確認

車両選定 車両から選択（単車・トラクタ呼び出し ②）

- 経路確認に使用する車両を選択し、「経路確認車両に追加」を押します。
- 複数の車両を経路確認に設定できます。

■車両一覧

表示件数 10 38件の検索結果

①: 車両登録有効期限まであと90日以内の車両

番号	牽引区分	車種	軸数	自動車登録番号	車名	型式	ETC2.0車載器		重量測定方法	ステータス	照合結果		車両登録有効期限	車両消滅	選択
							車載器管理番号	ASL-ID			車検証	ETC2.0			<input type="checkbox"/>
1	トラクタ	該当なし	2軸(前1軸)	成田 13011109	スカニア	LDG-LA4X2MEBD改	1000509832485009946	003671123204	確認済	編集済	OK	OK		表示	<input checked="" type="checkbox"/>
2	トラクタ	該当なし	2軸(前1軸)	堺 13082333	日野	2PG-SH1EDGG	1000510029182000583	017301012044	確認済	編集済	OK	OK		表示	<input checked="" type="checkbox"/>
3	トラクタ	該当なし	2軸(前1軸)	新潟 10021201	いすゞ	QKG-EXD52BE			確認済	編集済		OK		表示	<input type="checkbox"/>
4	トラクタ	該当なし	2軸(前1軸)	新潟 10021110	日野	ADG-SH1E				編集済	OK	OK		表示	<input type="checkbox"/>
5	トラクタ	該当なし	2軸(前1軸)	新潟県 10021806	日野	2PG-SH1EDGG	1234567890123456789	1234567890123456789	確認済	編集済	OK	OK		表示	<input type="checkbox"/>
6	トラクタ	該当なし	2軸(前1軸)	宮崎 10027206	UDトラックス	QKG-GK6XAB	10007002694002746	02101700101	確認済	編集済	OK	OK		表示	<input type="checkbox"/>
7	トラクタ	該当なし	2軸(前1軸)	宮崎 13081206	三菱	QPG-FP64VDR	10007002694002262	021019240716	確認済	編集済	OK	OK		表示	<input type="checkbox"/>
8	トラクタ	該当なし	2軸(前1軸)	北九州 13081120	三菱	QPG-FP64VDR	1234567890123456789	567890123456	確認済	編集済	OK	OK		表示	<input type="checkbox"/>
9	トラクタ	該当なし	2軸(前1軸)	熊本 10123333	UDトラックス	2PG-GK5AAB	100070030722628424	021070000541	確認済	編集済	OK	OK		表示	<input type="checkbox"/>
10	トラクタ	該当なし	2軸(前1軸)	岡山 10033347	いすゞ	2PG-EXD52CD	1234567890123456789	567890123456	確認済	登録済	OK	OK	2027/04/05	表示	<input type="checkbox"/>

①経路確認にする車両にチェックします。

戻る 経路確認車両に追加

②車両の選択が完了したら「経路確認車両に追加」をクリックします。

4. 通行可能経路の確認

経路確認 車両から選択 (トレーラ呼び出し)

- トレーラが一覧表示されます。軸数を設定し車両を絞り込むことが可能です。
- 同じ軸数で複数の車両を選択し、経路確認車両に追加できます。
- 車両から選択では、「その他軸種」の車両は選択できません。

① 検索フォーム

検索フォームを利用して、対象車両を絞り込むことができます。

② 車両一覧

対象車両が一覧表示されます。

③ 経路確認にする車両

経路確認にする車両を選択します。

④ 経路確認車両に追加

車両の選択が完了したら、「経路確認車両に追加」を押します。

基本情報入力 > **車両設定** > 積載物設定 > 車両情報確認 > 経路設定 > 添付資料設定 > 手数料確認 > 支払

トレーラ呼び出し

【車両呼び出しの際の注意点】

- ・経路確認車両に以下の車両を含む場合、登録車両の通り
 - ①ステータスが「登録済」以外の車両
 - ②車検証情報・ETC2.0車載器照合結果が「NG」の車両
- ・仮に算定した結果の表示は可能です。

■検索フォーム

牽引区分: セミトレーラ (1) ステータス: [v] 車両登録有効期限: [] ~ []

軸数: 2軸 (後2軸) 自動車登録番号: [] [] [] []

車名: [] 型式: []

クリア 検索

■経路確認車両情報

車種	一般セミトレーラ (バン型)
軸数	
車種	単車・トラクタ
車種	セミトレーラ
車種	フルトレーラ

■車両一覧

表示件数: 10 2件の検索結果

1: 車両登録有効期限まであと90日以内の車両

番号	牽引区分	車種	軸数	自動車登録番号	車名	型式	重量測定方法	ステータス	車検証照合結果	車両登録有効期限	車両消元	選択
1	セミトレーラ	一般セミトレーラ (バン型)	2軸 (後2軸)	東急 100-2107	東急	TL251-98	確認済	登録済	OK	2027/02/09	表示	<input checked="" type="checkbox"/>
2	セミトレーラ	一般セミトレーラ (バン型)	2軸 (後2軸)	日通 100-2101	日通	NT16C007	確認済	登録済	OK	2027/04/14	表示	<input checked="" type="checkbox"/>

1 1 / 1 移動

戻る 経路確認車両に追加 (4)

4. 通行可能経路の確認

経路確認 車両から選択 車両設定完了画面

- 車両の設定が完了すると、経路確認車両の軸種が設定されます。
- 登録車両台数が設定され、ステータスが「入力済」となります。
- 「車両内訳」を押すと、経路確認車両一覧(p.48)が表示されます。
- 「次へ」を押すと積載貨物設定(p.50)に進みます。

基本情報入力 > **車両設定** > 積載貨物設定 > 車両情報確認 > 経路設定 > 添付資料設定 > 手数料確認 > 支払

経路確認車両軸種一覧

経路確認車種：一般セミトレーラ（バン型）

1件の検索結果

番号	軸種	登録車両台数			車両内訳	ステータス	車検証 監合結果	選択
		トラクタ	セミトレーラ	フルトレーラ				
1	軸数：4軸、トラクタ前1軸、トレーラ後2軸	2	2	0	編集	入力済	OK	<input type="checkbox"/>

新規軸種追加 削除

戻る 次へ

②ステータスを
確認します。

①経路確認車両の
軸種が決定されます。

③「車両内訳」を押す
と経路確認車両一覧
が表示されます。

④「次へ」を押して
積載貨物設定に進
みます。

4. 通行可能経路の確認

経路確認 車両の選択の確認・編集

- 経路確認のため選択した車両が表示されます。
- 全車両の組合せで連結時の合成値が計算されます。ここで、選択した車両を経路確認対象車両から削除することもできます。
- 車両呼び出しで、車両を追加することもできます。

The screenshot shows a web application interface for vehicle selection. At the top, there are tabs for '基本情報入力' (Basic Information Input), '車両設定' (Vehicle Settings), and '支払' (Payment). The main content area is titled '経路確認車両一覧' (Route Confirmation Vehicle List). Below this, there is a section for '経路確認車両情報' (Route Confirmation Vehicle Information) with a table of vehicle types and their axle configurations. A red box highlights the '経路確認車両一覧' table, which contains 4 items. Callout 1 points to the table header, callout 2 points to the '車両呼び出し' (Call Vehicle) button, and callout 3 points to the '削除' (Delete) button. A '戻る' (Back) button is located at the bottom right.

① 経路確認車両の一覧が表示されます。

② 車両を追加する場合は「車両呼び出し」をクリックします。

③ 選択した車両を削除する場合は、該当車両にチェックして「削除」を押してください。

番号	牽引区分	自動車登録番号	車名	型式	ステータス	車両登録有効期限	車両種元	車検証照合結果	選択
1	セミトレーラ	100A-1011	日通	NT16C007	登録済	2027/04/14	編集	OK	<input type="checkbox"/>
2	トラクタ	100A-1020	UDトラックス	PKG-GK4XAD	編集済		編集	OK	<input type="checkbox"/>
3	トラクタ	100A-1700	三菱	QPG-FP64VDR	編集済		編集	OK	<input type="checkbox"/>
4	セミトレーラ	100A-107	東急	TL251-98	登録済	2027/02/09	編集	OK	<input type="checkbox"/>

4. 通行可能経路の確認

経路確認 車両から選択 車両設定完了画面

- 呼び出し車両を軸種からやり直すときは、選択にチェックして「削除」します。

基本情報入力 > **車両設定** > 積載貨物設定 > 車両情報確認 > 経路設定 > 添付資料設定 > 手数料確認 > 支払

経路確認車両軸種一覧

経路確認車種：一般セミトレーラ（バン型）

新規軸種追加 削除

1件の検索結果

番号	軸種	登録車両台数			車両内訳	ステータス	車検証照合結果	選択
		トラクタ	セミトレーラ	フルトレーラ				
1	軸数：4軸、トラクタ前1軸、トレーラ後2軸	2	2	0	編集	入力済	OK	<input checked="" type="checkbox"/>

戻る 次へ

① 車両の選択をやり直す場合は、該当車両にチェックをして、「削除」を押します。

基本情報入力 > **車両設定** > 積載貨物設定 > 車両情報確認 > 経路設定 > 添付資料設定 > 手数料確認 > 支払

経路確認車両軸種一覧

経路確認車種：一般セミトレーラ（バン型）

新規軸種追加 削除

1件の検索結果

番号	軸種	登録車両台数			車両内訳	ステータス	車検証照合結果	選択
		トラクタ	セミトレーラ	フルトレーラ				
1	軸数：4軸、トラクタ前1軸、トレーラ後2軸	1	1	0	編集	入力済	OK	<input checked="" type="checkbox"/>

戻る 次へ

操作確認

選択した軸種を削除します。よろしいですか？

② 操作確認ポップアップが表示されるので、「はい」を選択して削除を終了します。

4. 通行可能経路の確認

積載貨物情報登録(積載貨物情報)

● 積載貨物情報を入力してください。

①貨物を積載する車種の場合は、必ず「登録する」を選択してください。建設機械類は「登録しない」を選択してください。

②空車時の経路確認も行う場合は、チェックしてください。ただし、空車時の経路確認も行うと経路確認手数料は実車時・空車時それぞれに掛かります。軸種が「その他」の場合やリフトアクスルトレーラは、実車・空車の同一申請はできません。

③積載貨物名称を入力してください。

④積載貨物分類を選択してください。

⑤積載貨物品名を選択してください。

⑥積載貨物品名「その他」を選択した場合、品名を入力してください。

積載貨物自身の寸法を入力してください。

積載貨物情報登録

① 登録する 登録しない ② 実車・空車同一申請

積載貨物情報

■積載貨物名称 (必須)

③

■積載貨物分類 (必須)

④ 車 両 (自走式) ▼

■積載貨物品名 (必須)

⑤ トラッククレーン ▼

※品名が「その他」の場合、品名を入力してください (全角)

⑥

■寸法

幅(cm)	高さ(cm)	長さ(cm)
<input type="text"/>	<input type="text"/>	<input type="text"/>

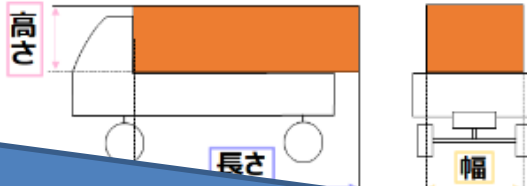

⑦特例8車種などのバラ積み認められている車両の場合で積載貨物が複数ある場合は、貨物1つの寸法を入力してください。積載貨物の幅が車両の幅を超える場合は積載物の幅で経路算定を行います。

4. 通行可能経路の確認

積載貨物情報登録(積載貨物情報)

- 荷主情報を入力して下さい(入力は任意です)。

荷主情報

荷主情報 無 有

荷主名(漢字)

荷主名(カナ)

代表者名(漢字)

代表者名(カナ)

法人区分

備考(複数荷主会社を記載する場合に使用)

戻る 次へ

① 荷主情報を登録する場合は「有」をチェックしてください。
荷主情報の登録は任意となっています。

② 1つの経路確認で複数の荷主の荷物を輸送する場合は、2社目以降の荷主情報は備考欄に記載してください。

③ 入力が完了したら、「次へ」をクリックしてください。

4. 通行可能経路の確認

積載貨物情報登録(積載貨物情報)

- 積載貨物重量及びはみ出し設定を行うため、「設定」を押してください。

積載貨物重量・はみ出し設定

【注意点】

- ・積載貨物重量、積載貨物のはみ出し幅・高さ・長さを設定してください。
- ・以下の場合は「最小回転半径」の**最大値**を入力してください。
 経路確認車種：セミトレーラ、フルトレーラ、ダブルス

■経路確認車種：一般セミトレーラ（スタンション型）

■経路確認車両軸種一覧

1件の検索結果

番号	軸種	登録車両台数			最小回転半径 (cm)	積載貨物重量 ・はみ出し設定
		トラクタ	セミトレーラ	フルトレーラ		
1	軸数：5軸、トラクタ前1軸、トレーラ後3軸	1	1	0	530	<div style="text-align: center;"> 設定 </div>

戻る
経路確認車両情報確認へ

①積載貨物重量・はみ出し設定を行います。「設定」をクリックしてください。

4. 通行可能経路の確認

積載貨物情報登録(積載貨物情報) : 一般セミトレーラ(自動車運搬用)以外

- 積載貨物重量及び積載時寸法を設定してください。

積載貨物重量・積載時寸法設定

乗員・積載貨物重量、積載時寸法(初期表示は空車時寸法)を車両ごとに入力してください

■経路確認車両情報

車種	一般セミトレーラ(バン型)
軸数	5軸
軸種	

①複数のトレーラを経路検索車両にしている場合は、同じ型式のトレーラについて積載貨物情報を一括で入力できます。

■積載貨物情報

積載貨物 物品	分類	銅製品
	品名	銅管
幅(cm)		200

②乗車人員や積載貨物重量を入力してください。ダブルスの場合、セミトレーラを「前」、フルトレーラを「後」に設定してください。

③貨物積載時の高さ・長さを入力してください。

■乗員・積載貨物重量・積載時寸法

セミトレーラ一括反映

型式	積載貨物重量		積載時寸法	
	前(kg)	高さ(cm)	長さ(cm)	
すべて				

反映

2件の検索結果

番号	牽引区分	自動車登録番号	車名	型式	乗員(人) (必須)	積載貨物重量		積載時寸法		
						前(kg) (必須)	後(kg)	幅(cm)	高さ(cm) (必須)	長さ(cm) (必須)
1	トラクタ	富士山 140あ1230	日野	2DG-SH1AGGG	最大半角2字			249	370	503
2	セミトレーラ	札幌 130あ8707	フルハーフ	DFPTF341A改		最大半角6字	②	249	379	1210

③

・一般セミトレーラ(自動車運搬用)の場合の積載時のリアオーバーハングについて
積載時のリアオーバーハングは、経路確認時の車両諸元のリアオーバーハングと積載貨物はみ出し長さの和で、算出しています。
緩和条件を超過しないようご注意ください。

・一般セミトレーラ(自動車運搬用)以外の場合の車種については、積載貨物はみ出し長さの入力ができないため、
積載貨物がはみ出す場合は、必要に応じて、経路確認時の車両諸元のリアオーバーハングを調整いただく必要があります。
車両設定に戻っていただき、車両諸元設定画面にて緩和条件を超過しないように調整ください。

④積載貨物がはみ出す場合は車両設定に戻って、車両諸元設定画面で緩和条件を超過しない範囲で調整してください。

4. 通行可能経路の確認

積載貨物情報登録(積載貨物情報): 一般セミトレーラ(自動車運搬用)

● 積載貨物重量及び積載時寸法を設定してください。

積載貨物重量・積載時寸法設定

乗員・積載貨物重量、積載時寸法(初期表示は空車時寸法)を車両ごとに入力してください

■ 経路確認車両情報

車種	一般セミトレーラ(自動車運搬用)
軸種	セミトレーラ

■ 積載貨物情報

積載貨物 物品	分類	車両(自走式)
	品名	自動車
幅(cm)		180
高さ(cm)		180
長さ(cm)		400

■ 乗員・積載貨物重量・積載時寸法

セミトレーラ一括反映

型式	積載貨物重量		積載時寸法		積載貨物はみ出し
	前(kg)	高さ(cm)	長さ(cm)	長さ(cm)	長さ(cm)
すべて					

反映

5件の検索結果

型式	乗員(人) (必須)	積載貨物重量		積載時寸法			積載貨物はみ出し
		前(kg) 必須	後(kg)	幅(cm)	高さ(cm) 必須	長さ(cm) 必須	長さ(cm) 必須
LAGGG	最大半角2字			249	370	503	
HGUD	最大半角6字			249	367	1179	最大半角5字
	最大半角6字			249	367	1179	最大半角5字
	最大半角6字			249	369	1179	最大半角5字
HMC	最大半角6字			249	368	1179	最大半角5字

・一般セミトレーラ(自動車運搬用)の場合の積載時のリアオーバーハングについて
積載時のリアオーバーハングは、経路確認時の車両諸元のリアオーバーハングと積載貨物はみ出し長さの和で、算出しています。
緩和条件を超過しないようご注意ください。

・一般セミトレーラ(自動車運搬用)以外の場合の車種については、積載貨物はみ出し長さの入力ができないため、
積載貨物がはみ出す場合は、必要に応じて、経路確認時の車両諸元のリアオーバーハングを調整いただく必要があります。
車両設定に戻っていただき、車両諸元設定画面にて緩和条件を超過しないよう調整ください。

①複数のトレーラを経路検索車両にしている場合は、同じ型式のトレーラについて積載貨物情報を一括で入力できます。

③貨物積載時の高さ・長さを入力してください。

④積載貨物はみ出し長さを入力して下さい

②乗車人員や積載貨物重量を入力してください。ダブルスの場合、セミトレーラを「前」、フルトレーラを「後」に設定してください。

自動車運搬用のはみ出し長さの入力は、注意事項をよく確認して下さい。

4. 通行可能経路の確認

積載貨物情報登録(積載貨物情報)

- 最小回転半径を入力してください。

積載貨物重量・はみ出し設定

【注意点】

- ・積載貨物重量、積載貨物のはみ出し幅・高さ・長さを設定してください。
- ・以下の場合は「最小回転半径」の**最大値**を入力してください。
経路確認車種：セミトレーラ、フルトレーラ、ダブルス

■経路確認車種：一般セミトレーラ（スタンション型）

■経路確認車両軸種一覧

1件の検索結果

番号	軸種	登録車両台数			最小回転半径 (cm)	積載貨物重量 ・はみ出し設定
		トラクタ	セミトレーラ	フルトレーラ		
1	軸数：5軸、トラクタ前1軸、トレーラ後3軸	1	1	0	<input type="text" value="530"/>	<input type="button" value="設定"/>

①連結車両の場合は、連結時の最小回転半径を入力してください。

②経路確認車両情報の確認画面に遷移します。

戻る

4. 通行可能経路の確認

経路確認車両情報確認(合成車両の諸元確認)

- 合成車両寸法・重量を確認してください。

経路確認車両情報確認

確認ボタンをクリックして申請車両の情報を確認してください。

■ 確認状態

	確認状態	詳細
車検照合結果	問題なし ①	修正
合成車両	未確認	確認
橋梁照査結果	未確認	確認

①合成車両の諸元等を確認するため、確認ボタンをクリックしてください。

■ 軸種ごとのチェック結果

車種	軸種	合成車両 寸法・重量チェック	橋梁照査結果	車検照合結果
一般セミトレーラ (スタンション型)	軸数：5軸、トラクタ前1軸、トレーラ後3軸	未確認	-	OK

戻る 経路設定へ

4. 通行可能経路の確認

経路確認車両情報確認(合成車両寸法・重量 エラー時)

- 車両諸元、積載貨物の寸法、重量を確認してください。

特例8車種や海上コンテナ、新規格車について、制限値を超えた寸法で登録を行った場合は、車両諸元もしくは積載貨物情報を変更する必要があります。

⚠ 特例8車種として認められる範囲を超えています。車両諸元もしくは積載貨物情報を変更して下さい。



合成車両寸法・重量確認

■経路確認情報

経路確認番号	車種	通行期間		積載貨物品	
		開始年月日	終了年月日	分類	品名
22-5927	一般セミトレーラ (バン型)	2022/06/13	2023/06/12	車 両 (自走式)	トラッククレーン

■車両重量(合成値)

番号	軸種	実車 空車	自重(kg)				積載貨物重量(kg)			合計	チェック 結果	
			トラクタ	乗員	セミトレーラ	フルトレーラ	小計	前	後			小計
1	軸数：4軸、トラクタ前1軸、トレーラ後2軸	実車	7,250	110	7,500		14,860	30,000		30,000	44,860	OK

■車両諸元合成値

番号	軸種	実車 空車	車両分類	幅[B](cm)	高さ[H](cm)	長さ[L](cm)	最小回転 半径(cm)	最大軸重(kg)	最遠軸距(cm)	最小隣接 軸距(cm)	最大軸重軸最外輪 中心間距離(cm)	チェック 結果
1	軸数：4軸、トラクタ前1軸、トレーラ後2軸	実車	0-2	299	379	1,805	974	23,180	800	-35	200	OK

4. 通行可能経路の確認

経路確認車両情報確認(合成車両寸法・重量確認)

- 車両合成重量、車両諸元合成値を確認してください。

合成車両寸法・重量確認

■経路確認情報

経路確認番号	車種	通行期間		積載貨物品	
		開始年月日	終了年月日	分類	品名
22-5483	一般セミトレーラ (スタンション型)	2022/06/04	2023/06/03	車 両 (自走式)	トラッククレーン

■車両重量(合成値)

番号	軸種	実車 空車	自重(kg)				積載貨物重量(kg)			合計	チェック 結果	
			トラクタ	乗員	セミトレーラ	フルトレーラ	小計	前	後			小計
1	軸数：5軸、トラクタ前1軸、トレーラ後3軸	実車	6,670	110	8,370		15,150	10,000		10,000	25,150	OK

■車両諸元合成値

番号	軸種	実車 空車	車両分類	幅[B](cm)	高さ[H](cm)	長さ[L](cm)	最小回転 半径(cm)	最大軸重(kg)	最遠軸距(cm)	最小隣接 軸距(cm)	最大軸距 最外輪 中心間距離(cm)	チェック 結果
1	軸数：5軸、トラクタ前1軸、トレーラ後3軸					1,678	530	6,180	1,288	130	200	OK

①「表示」を押して荷重分布・車両諸元を表示して、値を確認してください。

②確認が終わったら、確認完了をクリックしてください。

■荷重分布・車両諸元明細

番号	軸種	実車 空車	登録車両台数			荷重分布・ 車両諸元明細 表示
			トラクタ	セミトレーラ	フルトレーラ	
1	軸数：5軸、トラクタ前1軸、トレーラ後3軸	実車	1	1	0	

戻る 確認完了

4. 通行可能経路の確認

経路確認車両情報確認(荷重分布、車両諸元の確認)

- 荷重分布、車両諸元合成値の明細を確認してください。

■荷重分布										
軸重(kg)	自重+乗員	A軸輪数 2輪	B軸輪数 2輪	C軸輪数 2輪	D軸輪数 2輪	E軸輪数 2輪	F軸輪数 輪	G軸輪数 輪	H軸輪数 輪	合計
		積載物	5,010	3,540	2,200	2,200	2,200	-	-	-
計	640	2,640	2,240	2,240	2,240	-	-	-	-	10,000
輪荷重(kg)	5,650	6,180	4,440	4,440	4,440	-	-	-	-	25,150
最外輪中心間距離(G)コード	2	1	1	1	1	-	-	-	-	-
軸重(kg)	自重+乗員	I軸輪数 輪	J軸輪数 輪	K軸輪数 輪	L軸輪数 輪	M軸輪数 輪	合計			
		-	-	-	-	-	-	-	-	-
積載物	-	-	-	-	-	-	-	-	-	-
計	-	-	-	-	-	-	-	-	-	-
輪荷重(kg)	-	-	-	-	-	-	-	-	-	-
最外輪中心間距離(G)コード	-	-	-	-	-	-	-	-	-	-

■車両諸元 トラクタ															
番号	車両自重(kg)		積載貨物重量(kg)		車両寸法(cm)			最大軸重(kg)	最遠軸距(cm)	最小間接軸距(cm)	最大軸重軸最外輪中心間距離(cm)				
	トラクタ	乗員	前部	後部	幅(B)	高さ(H)	長さ(L)								
00001	6,670	110			249	295	398	6,180	258	320	200				
合成値	6,670	110			249	295	398	6,180	258	320	200				
番号	L1 (cm)	L2 (cm)	L3 (cm)	L4 (cm)	L5 (cm)	L6 (cm)	L7 (cm)	L8 (cm)	L9 (cm)	L10 (cm)	L11 (cm)	L12 (cm)	L13 (cm)	L14 (cm)	L15 (cm)
00001	320	258													
番号	A軸輪数 2輪					B軸輪数 2輪									
	空車時自重(kg)	積載物(kg)	計(kg)	輪荷重(kg)	Gコード	空車時自重(kg)	積載物(kg)	計(kg)	輪荷重(kg)	Gコード					
00001	4,670	980	5,650	2,825	2	2,110	4,070	6,180	3,090	1					
合成値	-	-	5,650	2,825	-	-	-	6,180	3,090	-					

4. 通行可能経路の確認

経路確認車両情報確認(荷重分布、車両諸元の確認)

- 車両諸元合成値の明細を確認してください。

■車両諸元 トレーラ															
番号	車両自重(kg)		積載貨物重量(kg)		車両寸法(cm)			最大軸重(kg)	最速軸距(cm)	最小隣接軸距(cm)	最大軸重軸最外輪中心間距離(cm)				
	トラクタ	乗員	前部	後部	幅(B)	高さ(H)	長さ(L)								
00001	8,370		10,000		249	226	1,280	4,440	1,030	130	200				
合成値	8,370		10,000		249	226	1,280	4,440	1,030	130	200				
番号	L1 (cm)	L2 (cm)	L3 (cm)	L4 (cm)	L5 (cm)	L6 (cm)	L7 (cm)	L8 (cm)	L9 (cm)	L10 (cm)	L11 (cm)	L12 (cm)	L13 (cm)	L14 (cm)	L15 (cm)
00001			1,030	295	130	130	900								
番号	C軸輪数 2輪					D軸輪数 2輪									
	空車時自重(kg)	積載物(kg)	計(kg)	輪荷重(kg)	Gコード	空車時自重(kg)	積載物(kg)	計(kg)	輪荷重(kg)	Gコード					
00001	2,200	2,240	4,440	2,220	1	2,200	2,240	4,440	2,220	1					
合成値	-	-	4,440	2,220	-	-	-	4,440	2,220	-					
番号	E軸輪数 2輪					F軸輪数 2輪									
	空車時自重(kg)	積載物(kg)	計(kg)	輪荷重(kg)	Gコード	空車時自重(kg)	積載物(kg)	計(kg)	輪荷重(kg)	Gコード					
00001	2,200	2,240	4,440	2,220	1										
合成値	-	-	4,440	2,220	-	-	-	-	-	-					

4. 通行可能経路の確認

経路確認車両情報確認(橋梁照査結果確認)

- 橋梁照査結果を確認してください。

経路確認車両情報確認

確認ボタンをクリックして申請車両の情報を確認してください。

■ 確認状態

	確認状態	詳細
車検証照合結果	問題なし	<input type="button" value="修正"/>
合成車両	確認済	<input type="button" value="確認"/>
橋梁照査結果	未確認	<input type="button" value="確認"/>

① 橋梁照査結果を確認するため、確認ボタンをクリックしてください。

■ 軸種ごとのチェック結果

車種	軸種	合成車両 寸法・重量チェック	橋梁照査結果	車検証照合結果
一般セミトレーラ (スタンション型)	軸数：5軸、トラクタ前1軸、トレーラ後3軸	OK	-	OK

4. 通行可能経路の確認

経路確認車両情報確認（橋梁照査結果確認）

- 橋梁照査結果を確認してください。

橋梁照査結果

■照査結果

車種	軸種	実車/空車	認定トラクタ	軸重緩和条件	高速自動車国道および重さ指定道	橋梁の設計荷重がTL-20活荷重以上、道路
一般セミトレーラ（スタンション型）	軸数：5軸、トラクタ前1軸、トレーラ後3軸	実車	○	○	○	○

①車検証で認証トラクタの場合、○が表示されます。

②車両合成値が軸重緩和条件11.5t以下の場合、○が表示されます。

③高速自動車国道等における許可限度重量算定要領の照査1、照査2に適合する場合、それぞれ○が表示されます。

④①～③すべて○の場合、○が表示されます
通行条件の緩和を受けることができます。

⑤確認が終わったら、「確認完了」をクリックしてください。

戻る 確認完了

※ 認定トラクタとは、橋梁照査要領に適合するように製造された海上コンテナ用トレーラを牽引する海上コンテナのフル積載への対応を設計段階で考慮して製造された2軸トラクタ及び特例8車種のセミトレーラを牽引する2軸トラクタで、その駆動軸重が11.5トン以下であって、道路運送車両の保安基準第4条の2第1項の規定による告示で定める軸重の基準に適合する車両を指します。

タイプ	「認定トラクタ」の判別条件（タイプ1～タイプ2のいずれか）
1	<ul style="list-style-type: none"> ・緩和事項コード005（軸重）及び ・制限事項コード067（基準緩和による運行は、国際海上コンテナを輸送するトレーラをけん引する場合に限る） の両方が記載されていること
2	その他検査事項630（保安基準第4条の2の告示で定めるものに適合）が記載されていること

4. 通行可能経路の確認

経路確認車両情報確認 完了

- 経路確認車両情報確認が完了すると経路設定へ進むことができます。

経路確認車両情報確認

確認ボタンをクリックして申請車両の情報を確認してください。

■確認状態

	確認状態	詳細
車検証照合結果	問題なし	<input type="button" value="修正"/>
合成車両	確認済	<input type="button" value="確認"/>
橋梁照査結果	確認済	<input type="button" value="確認"/>

■軸種ごとのチェック結果

車種	軸種	合成車両 超寸法・超重量チェック	橋梁照査結果	車検証照合結果
一般セミトレーラ（スタンション型）	軸数：5軸、トラクタ前1軸、トレーラ後3軸	OK	-	OK

①確認が終わったら、「経路設定へ」ボタンをクリックしてください。



4. 通行可能経路の確認

経路抽出方法選択

- 都道府県検索では、選択した都道府県内の走行可能な経路を探索することができます。



特車通行確認システム

トップページ ログアウト

車両登録
グループ・組合登録
経路確認

基本情報入力
車両設定
積載貨物設定
車両情報確認
経路設定
添付資料設定
手数料確認
支払

経路抽出方法選択

○登録車両の通行可能経路の確認の求め（経路検索）は、電子データ化された道路情報等を基に、即時に通行可能経路を検索するものであり、電子データ化されていない道路の検索はできないため、システム上、申請者は電子データ化されていない地点を出発地及び目的地に指定することはできません。経路検索後、通行可能経路マップを十分ご確認いただきますようお願いいたします。

○なお、登録車両を電子データ化されていない地点を出発地及び目的地とする経路を通行させる場合には、電子データ化された地点を出発地及び目的地とする通行可能経路の回答に加え、別途電子データ化されていない地点を出発地及び目的地とする経路の許可を受ける必要があります。

○この場合、経路検索を利用せず（通行可能経路の回答なく）、電子データ化されていない地点を出発地及び目的地とする経路の許可のみでも当該経路の通行は可能です。

2地点双方2経路検索

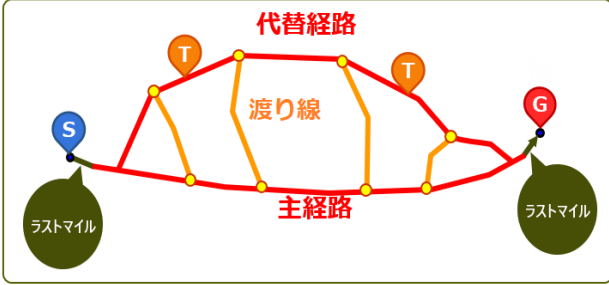

代替経路
渡り線
主経路

ラストマイル

起点・終点から最寄りの重要物流道路または大型車誘導区間の交差点までのラストマイルを検索・算定し、主経路・代替経路の経由地点を通る経路探索を行います。
 また、主経路・代替経路間を結び渡り線となる重要物流道路または大型車誘導区間を抽出し、通行可否算定を行います。

選択して次へ

都道府県検索

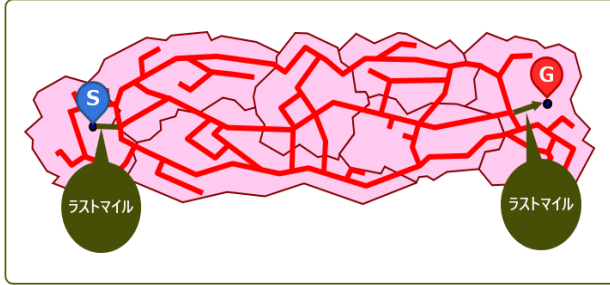

ラストマイル

通行する都道府県内（起点・終点を含む）の全ての重要物流道路または大型車誘導区間を対象として、通行可否算定を行います。
 また、起点・終点から最寄りの重要物流道路または大型車誘導区間までのラストマイルを検索・算定します。

①
選択して次へ

①「都道府県検索」を行う場合はこちらのボタンをクリックしてください。

64

4. 通行可能経路の確認

起点・終点の設定

- 都道府県検索では起・終点間の経路を検索するのではなく選択された都道府県内の通行可能経路を網羅的に検索しますが、**システム上、起点と終点の設定が必要です。**
- 起・終点の設定は、地図上での直接設定でも交差点住所や交差点番号からの検索でも可能です。

地図上から直接起点を設定する場合の例

特車通行確認制度システム

トップページ ログアウト

起点・終点設定

基本情報入力 車両設定 積載貨物設定 車両情報確認 **経路設定** 添付資料設定 手数料確認 支払

地図上を右クリックして、希望する経路の起点・終点を設定してください。

① 起点とする交差点でマウスの右クリックをします。

② 「起点に設定」を選択します。

② 「起点に設定」を選択します。

戻る 次へ

4. 通行可能経路の確認

起点・終点の設定

- 起点・終点の窓が表示され、起点のところに**出発地住所**と**交差点番号**が表示されます。
- 念の為に入力した起点住所と交差点番号を確認してください。

特車通行確認システム

[トップページ](#)
[ログアウト](#)

[車両登録](#)
[グループ・組合せ設定](#)
[経路確認](#)

起点・終点設定
[基本情報入力](#)
[車両設定](#)
[積載貨物設定](#)
[車両情報確認](#)
経路設定
[添付資料設定](#)
[手数料確認](#)
[支払](#)

地図上を右クリックして、希望する経路の起点・終点を設定してください。

①

起点 S
 出発地住所 新潟県長岡市寺泊松沢町
 交差点番号 5638360173
終点 G
 目的地住所
 交差点番号

長岡市寺泊水族博物館

寺泊花立

50

50 m

国土地理院

戻る 次へ

① 起点・終点・経由地点の窓が表示されるので、起点の箇所に入力した出発地住所／交差点番号が表示されていることを確認します。

4. 通行可能経路の確認

起点・終点の設定

- 起点・終点の設定はそれぞれ別々の方法(例:起点は地図上で直接設定し、終点は「交差点住所」で設定)で行っても構いません。

地図上から直接起点を設定する場合の例

特車通行確認制度システム

起点・終点設定

地図上を右クリックして、希望する経路の起点・終点を設定してください。

① 終点とする交差点でマウスの右クリックをします。

② 「終点に設定」を選択します。

4. 通行可能経路の確認

起点・終点の設定

- 起点・終点の窓の終点のところ**目的地住所**と**交差点番号**が表示されます。
- 念の為に入力した目的地住所と交差点番号を確認してください。

特車通行確認システム

起点・終点設定

地図上を右クリックして、希望する経路の起点・終点を設定してください。

出発地住所: 新潟県長岡市寺泊松沢町
交差点番号: 5638360173

目的地住所: 福井県敦賀市港町
交差点番号: 5336300066

①終点の箇所に入力した目的地住所／交差点番号が表示されていることを確認します。

4. 通行可能経路の確認

都道府県の設定

- 右下の「次へ」をクリックすると、起・終点を結ぶ最小限の経路にある都道府県が自動的に選択されて、地図上にピンク色の網掛けが表示されます。

特車通行確認制度システム

都道府県設定

基本情報入力 > 車両設定 > 積載貨物設定 > 車両情報確認 > **経路設定** > 添付資料設定 > 手数料確認 > 支払

地図上をクリックして追加または除外する都道府県を選択してください。 は選択中の都道府県です。

敦賀港

港町 1.8

文化センター

桜町 2.7

栄新町

金ヶ崎町

永蔵寺

都道府県自動検索

戻る

次へ

①

①「次へ」をクリックすると、起・終点を結ぶ最小限の経路にある都道府県が自動的に選択されてピンク色の網掛けがかかります。

javascript:void(0);

4. 通行可能経路の確認

都道府県の設定

- 縮尺のスライダーや「+」「-」ボタンまたは、マウスのスクロールボタンにより地図の縮尺を適宜調節して、選択された都道府県を確認してください。

①縮尺のスライダーや「+」「-」ボタンまたは、マウスのスクロールボタンにより地図の縮尺を適宜調節して、選択された都道府県を確認してください。

4. 通行可能経路の確認

都道府県の設定

- 経路検索に追加したい都道府県がある場合は、地図上で直接マウスの左クリックをすることで追加されます。
- 追加された都道府県は同じようにピンク色の網掛け表示となります。

特車通行確認制度システム

都道府県設定

基本情報入力 > 車両設定 > 積載貨物設定 > 車両情報確認 > **経路設定** > 添付資料設定 > 手数料確認 > 支払

地図上をクリックして追加または除外する都道府県を選択してください。 は選択中の都道府県です。

都道府県自動検索

戻る 次へ

①経路検索に追加したい都道府県がある場合は、地図上で直接マウスの左クリックをすることで追加されます。

②追加された都道府県は同じようにピンク色の網掛け表示となります。
※この例では、福島県、群馬県、長野県、岐阜県が追加されています。

4. 通行可能経路の確認

都道府県の設定

- 検索対象とする都道府県が決定したら、右下の「次へ」をクリックします。

①最終的に検索対象とする都道府県を決めます。
※この例では、最終的に岐阜県のみを追加しています。

②都道府県の設定が終わったら「次へ」をクリックします。

4. 通行可能経路の確認

入力内容の確認

- 算定予約をする前に、入力内容の確認をします。
- 申請者情報を確認してください。

特車通行確認制度システム
経路確認

経路詳細

回答番号 (経路確認番号)	経路確認名称	通行期間	
		開始日	終了日
22-5527	都道府県検索 (サンプル)	2022/06/06	2023/06/05

申請者

法人区分等	その他(なし)
会社名 (漢字)	一般財団法人道路新産業開発機構
会社名 (カナ)	ドウロンサンギョウカイ
企業コード	30100050032670001
営業所/事業所名	特車センター
代表者名 (漢字)	道工 敏夫
代表者名 (カナ)	ドウコウ トシオ
郵便番号	〒112 - 0014
住所 (都道府県)	東京都
住所 (市区町村)	文京区
住所 (丁目番地)	関口1丁目23番6号
住所 (ビル名)	
電話番号	03 - 6280 - 8861

申請担当者

申請担当者	倉田 亮一
申請者ID	30022QY
営業所/事業所名	特車センター

① タブを切り替えると、申請者情報 / 経路確認車両 / 荷重分布 / 車両諸元明細 / 積載貨物が確認できます。

4. 通行可能経路の確認

入力内容の確認

- 経路確認車両を確認してください。

特車通行確認制度システム
経路確認

経路詳細

回答番号 (経路確認番号)	経路確認名称	通行期間	
		開始日	終了日
22-5527	都道府県検索 (サンプル)	2022/06/06	2023/06/05

申請者情報 | **経路確認車両** | 車両合成値 | 積載貨物 | 添付資料

■軸種一覧

1件の検索結果

番号	軸種	登録車両台数			車両内訳
		トラクタ	セミトレーラ	フルトレーラ	
1	軸数：6軸、トラクタ前1軸、トレーラ後3軸	1	1	0	表示

経路確認車両再設定

戻る | 経路抽出 | 経路探索条件変更 | 算定予約開始

①車両内訳の「表示」をクリックします。

4. 通行可能経路の確認

入力内容の確認

- 経路確認車両を確認してください。

特車通行確認制度システム 申請者ID: 300220Y 氏名: 倉田 亮一

経路確認車両 車両内訳

■経路確認車両情報

車種	一般セミトレーラ (バン型)
軸数	5軸
車種	単車・トラクタ 3軸(前1軸)
車種	セミトレーラ 3軸(後3軸)
車種	フルトレーラ

■経路確認車両一覧 ①

表示件数 10 2件の検索結果

番号	牽引区分	自動車登録番号	車名	型式	ステータス	照合結果		車両登録有効期限	車両還元
						車検証	ETC2.0		
1	トラクタ				編集済	OK	OK		確認
2	第1トレーラ				登録済	OK	-	2027/05/13	確認

1 / 1 移動

閉じる

①経路確認する車両で間違いのないことを、自動車登録番号などで確認します。

4. 通行可能経路の確認

入力内容の確認

- 必要に応じて荷重分布や車両諸元明細を確認してください

特車通行確認制度システム
経路確認

経路詳細

回答番号 (経路確認番号)	経路確認名称	通行期間	
		開始日	終了日
22-5527	都道府県検案 (サンプル)	2022/06/06	2023/06/05

申請者情報 | 経路確認車両 | **車両合成値** | 積載貨物 | 添付資料

■経路確認情報

回答番号 (経路確認番号)	車種	通行期間		積載貨物	
		開始年月日	終了年月日	分類	品名
22-5527	一般セミトレーラ (バン型)	2022/06/06	2023/06/05	鋼製品	形鋼 (H型、アルミ、鉄管等)

■車両重量(合成値)

番号	軸種	実車 空車	自重(kg)				積載貨物重量(kg)				合計	チェック 結果	
			トラクタ	乗員	セミトレーラ	フルトレーラ	小計	前	後	小計			
1	軸数: 6軸、トラクタ前1軸、トレーラ後3軸	実車	9,730	110	9,420			19,260	20,000		20,000	39,260	OK

■車両諸元合成値

番号	軸種	実車 空車	車両分類	幅[B](cm)	高さ[H](cm)	長さ[L](cm)	最小回転 半径(cm)	最大軸重(kg)	風運軸距(cm)	最小間接 軸距(cm)	最大軸重軸距外輪 中心間距離(cm)	チェック 結果
1	軸数: 6軸、トラクタ前1軸、トレーラ後3軸	実車	I-1	249	379	1,499	400	7,290	1,171	136	200	OK

■荷重分布・車両諸元明細

番号	軸種	実車 空車	登録車両台数			荷重分布 ・ ①
			トラクタ	セミトレーラ	フルトレーラ	
1	軸数: 6軸、トラクタ前1軸、トレーラ後3軸	実車	1	1	0	表示

経路確認申請再設定

戻る | 経路抽出方法変更 | 経路探索条件変更 | 算定予約開始

①荷重分布や車両諸元明細を確認する場合はここをクリック。

4. 通行可能経路の確認

入力内容の確認

- 積載貨物の確認をしてください。

特車通行確認制度システム
経路確認

経路詳細

目番番号 (経路確認番号)	経路確認名称	通行期間	
		開始日	終了日
22-5527	都道府県検案 (サンプル)	2022/06/06	2023/06/05

申請者情報 | 経路確認車両 | 車両合成値 | **積載貨物** | 添付資料

■積載貨物情報

名称	鋼材	
積載分類	鋼製品 ①	
積載貨物品名	形鋼 (H型、I型、L型、鉄管等)	
品名		
積載貨物 寸法	幅(cm)	249
	高さ(cm)	300
	長さ(cm)	1,200

①積載貨物情報の確認はここを見てください。

■荷主情報

荷主名(漢字)	
荷主名(カナ)	
荷主の代表者名(漢字)	
荷主の代表者名(カナ)	
荷主の法人区分	
備考	

■乗員・積載貨物重量・積載時寸法

表示件数 10 2件の検索結果

番号	軸種	牽引区分	自動車登録番号	車名	型式	乗員	積載貨物重量	積載時寸法
1	軸数：6軸、トラクタ前1軸、トレーラ後3軸	トラクタ	つくば1305606	三菱	QKG-FV60VJR	2	-	-
2	軸数：6軸、トラクタ前1軸、トレーラ後3軸	第1トレーラ	土浦1002919	トレクス	PFB339DU	-	20,000	249 379 1199

②積載貨物重量の確認はここを見てください。

4. 通行可能経路の確認

算定予約

- 経路探索のために「算定予約開始」をクリックします。

特車通行権制度システム
経路確認

車両登録
グループ・組合せ設定
経路確認

①「算定予約開始」をクリックすると経路探索の算定作業が予約されます。

戻る 経路抽出方法変更 経路探索条件変更 算定予約開始

4. 通行可能経路の確認

算定予約

- 経路探索の算定予約が完了すると下の画面が表示されます。
- 「編集中経路一覧へ」をクリックして編集中経路一覧画面に移動します。

特車通行確認制度システム
経路確認

トップページ ログアウト

車両登録
グループ・組合せ設定
経路確認

基本情報入力 > 車両設定 > 積載貨物設定 > 車両情報確認 > **経路設定** > 添付資料設定 > 手数料確認 > 支払

① 算定予約が完了しました。

編集中経路一覧へ

①「編集中経路一覧へ」をクリックして算定作業の状況を確認します。



4. 通行可能経路の確認

算定結果の確認

- 編集中経路一覧の算定状態に状態が表示されます。算定作業中は「算定中」と表示されます。
- 算定が完了しても、この画面上ではリアルタイムに表示は変わらないので、「移動」をクリックしてください。算定状態の表示が更新されます。



特車通行確認制度システム
経路確認

車両登録

グループ・組合設定

経路確認

編集中経路一覧

■ 検索フォーム

経路確認番号		経路抽出方法	
経路確認名称		最終更新日	
起点	出発地住所	通行期間	
	交差点番号	算定状態	
終点	目的地住所	照合結果	
	交差点番号		

①算定状態が表示されます。ただしリアルタイムに状態の更新はされません。

■ 編集中経路一覧

表示件数: 10 / 78件の検索結果

番号	経路確認番号	経路確認名称	起点		終点		経路抽出方法	最終更新日	通行期間		算定状態	照合結果	申請者・車両・積載貨物情報	通行可能経路	選択	
			交差点番号	出発地住所	交差点番号	目的地住所			開始日	終了日						
71	22-5496	イトウ	5034650139	徳島県阿南市見...	5339340043	神奈川県川崎市...	都道府県単位...	2022/06/02	2022/06/02	2023/06/01	完了	OK	表示	手続再開	<input type="checkbox"/>	
72	22-5509	イトウ	5034650139	徳島県阿南市見...	5339255564	神奈川県横浜市...	都道府県単位...	2022/06/03	2022/06/03	2023/06/02	確認	OK	表示	手続再開	<input type="checkbox"/>	
73	22-5513	0603_海コン96_照 査結果オール○	5339430069	東京都府中市寿...	5437270210	長野県松本市出...	都道府県単位...	2022/06/03	2022/06/01	2033/05/31	完了	OK	表示	手続再開	<input type="checkbox"/>	
74	22-5517	0603_海コン96_照 査結果オール○	6441425593	北海道札幌市中...	5339469330	東京都墨田区吾...	都道府県単位...	2022/06/03	2022/06/01	2033/05/31	0	確認	OK	表示	手続再開	<input type="checkbox"/>
75	22-5518	0603_海コン96_照 査結果オール○	5339361972	東京都品川区東...	6140150158	青森県青森市本...	都道府県単位...	2022/06/03	2022/06/01	2033/05/31	0	完了	OK	表示	手続再開	<input type="checkbox"/>
76	22-5521	イトウ	5034650139	徳島県阿南市見...	5339255564	神奈川県横浜市...	2地点双方向2...	2022/06/03	2022/06/03	2023/06/02	0	完了	OK	表示	手続再開	<input type="checkbox"/>
77	22-5527	都道府県検索 (サンプル)	5638360173	新潟県長岡市寺...	5336300066	福井県敦賀市港町	都道府県単位...	2022/06/03	2022/06/06	2023/06/05	0	算定中	OK	表示	手続再開	<input type="checkbox"/>
78	22-5534	イトウ						2022/06/03	2022/06/03	2023/06/02	0	OK	編集	編集	<input type="checkbox"/>	

②算定状態を更新するには、この「移動」をクリックしてください。

②

①

https://www.nvto.kyugyo.ktrmit.co.jp/kyugyadm_shinsei/SC2111

4. 通行可能経路の確認

算定結果の確認

- 走行可能な経路が探索出来た場合は算定状態に「完了」と表示されますが、正常に探索できなかった場合は、「要確認」または「算定エラー」と表示されます。
- 「完了」となったら、**手続再開**で経路を確認し、**手数料支払い**へ進んでください。
- 「要確認」または「算定エラー」の場合は、**手続再開**から**必要な修正**を行ってください。



特車通行確認制度システム
経路確認



トップページ ログアウト

車両登録

グループ・組合登録

経路確認

編集中心経路一覧

■検索フォーム

経路確認番号	経路抽出方法
経路確認名称	最終更新日
起点	通行期間
出発地住所	算定状態
交差点番号	組合結果
目的地住所	
交差点番号	

■編集中心経路一覧

表示件数 10 / 78件の検索結果

番号	経路確認番号	経路確認名称	交差点番号	起点	出発地住所	交差点番号	目的地住所	方法	通行期間	算定処理待ち件数	算定状態	回合結果	申請者・車両・積載貨物情報	手続再開
71	22-5496	イトウ	5034650139	徳島県阿南市見...	5339340043	神奈川県川崎市...	都道府県単位...	2022/06/02	2022/06/02	0	完了	OK	表示	手続再開
72	22-5509	イトウ	5034650139	徳島県阿南市見...	5339255564	神奈川県横浜市...	都道府県単位...	2022/06/03	2022/06/03	2023/06/02	要確認	OK	表示	手続再開
73	22-5513	0603_海コン96_照査結果オール○	5339430069	東京都府中市寿...	5437270210	長野県松本市出...	都道府県単位...	2022/06/03	2032/06/01	2033/05/31	完了	OK	表示	手続再開
74	22-5517	0603_海コン96_照査結果オール○	6441425593	北海道札幌市中...	5339469330	東京都墨田区吾...	都道府県単位...	2022/06/03	2032/06/01	2033/05/31	要確認	OK	表示	手続再開
75	22-5518	0603_海コン96_照査結果オール○	5339361972	東京都品川区東...	6140150158	青森県青森市本...	都道府県単位...	2022/06/03	2032/06/01	2033/05/31	完了	OK	表示	手続再開
76	22-5521	イトウ	5034650139	徳島県阿南市見...	5339255564	神奈川県横浜市...	2地点双方向2...	2022/06/03	2022/06/03	2023/06/02	完了	OK	表示	手続再開
77	22-5527	都道府県検索(サンプル)	5638360173	新潟県長岡市寺...	5336300066	福井県敦賀市港町	都道府県単位...	2022/06/03	2022/06/06	2023/06/05	完了	OK	表示	手続再開
78	22-5534	イトウ	-	-	-	-	-	-	2023/06/02	0	完了	OK	編集	手続再開

①正常に経路が探索できた場合は、「完了」と表示されます。

②「手続再開」をクリックすると、経路の確認が出来ます。

③算定状態が「要確認」や「算定エラー」の場合も「手続再開」をクリックして内容を確認の上、積載物の見直し(分載)や経路の見直しを行ってください。

81

4. 通行可能経路の確認

算定結果の確認

- ユーザ登録の際に入力されたメールアドレス宛に、下記のような算定結果のメールが届きます。
- 経路が正常に探索できなかった場合は、「【特車通行確認制度システム】都道府県探索結果取得未完了のお知らせ」というタイトルのメールが届きます。

【特車通行確認制度システム】都道府県探索結果取得完了のお知らせ

〇〇〇〇 様

特殊車両通行確認システムにて登録されました経路において
都道府県探索結果が取得できたことをご知らせいたします。

下記 URL よりログインを行い、
トップページ>経路確認メニュー>新規作成・編集より該当する経路を検索してご確認ください。※PC版でのログインを推奨
https://www.newtokusya.ktr.mlit.go.jp/tokusyadrm_shinsei/SC2102001T

なお、本件に関するお問い合わせについては、下記の窓口まで
ご連絡ください。

本メールは、送信専用となっております。
本メールへの返信によるお問い合わせは、お受けできませんので
あらかじめご了承ください。

HIDO (一財) 道路新産業開発機構 特車登録センター問合せ窓口
Mail : hido-tks-info@tks.hido.or.jp
TEL : 0120-161-948 FAX : 03-6280-8574
受付時間帯 : 09:00 ~ 17:30 (土日祝日を除く)

<https://www.tks.hido.or.jp/>
〒112-0014 東京都文京区関口 1-23-6 プラザ江戸川橋ビル 2階

4. 通行可能経路の確認

算定結果の確認

- 地図が表示されたら左下の「表示地域選択」をクリックしてください。

特車通行確認システム

トップページ ログアウト

通行可能経路確認

基本情報入力 車両設定 積載貨物設定 車両情報確認 **経路設定** 添付資料設定 手数料確認 支払

① 表示地域選択

①「表示地域選択」をクリックしてください。

戻る 接続重要物流道路編集 経由都道府県追加 経路追加 次へ

経路の追加は有料オプションです。

4. 通行可能経路の確認

算定結果の確認

- 表示地域選択の窓が表示されますので、「地方選択」か「都道府県選択」のいずれかを選びます。
- 地方選択の場合は該当する地方(関東や近畿など)が都道府県検索は該当する都道府県のリストが表示されるので、経路を表示したい地方または都道府県を選択し、「更新」をクリックします。



特車通行確認システム

TOPページ ログアウト

通行可能経路確認

基本情報入力 車両設定 積載貨物設定 車両情報確認 経路設定 添付資料設定 手数料確認 支払

①「地方選択」か「都道府県検索」を選択します。

②経路を表示したい地方または都道府県を選択します。

表示地域選択

表示地域選択

地方選択
 都道府県選択

新潟県
富山県
石川県
福井県
岐阜県

更新 閉じる

表示地域選択

戻る 接続重要物流道路編集 経由都道府県追加 経路追加 次へ

経路の追加は有料オプションです。

- 地方を選択した場合に複数の地方が表示されることがありますが、選択できるのは1つだけです。
- 都道府県を選択した場合に複数の都道府県が表示されますが、選択できるのは最大5つです。

4. 通行可能経路の確認

算定結果の確認

- 選択したリスト上の地方または都道府県が緑色に変わります。
- 「更新」をクリックして選択した表示地域上の通行可能経路を表示します。



特車通行確認システム

 通行可能経路確認

 基本情報入力 > 車両設定 > 積載貨物設定 > 車両情報確認 > **経路設定** > 添付資料設定 > 手数料確認 > 支払

表示地域選択

 地方選択

 都道府県選択

 新潟県

 富山県

 石川県

 福井県

 岐阜県

 更新

 閉じる

① 選択すると緑色になります。

② 「更新」をクリックします。

4. 通行可能経路の確認

算定結果の確認

- 地図上に通行可能経路と通行条件が表示されます。

特車通行確認システム

トップページ ログアウト

車両登録
車両登録
グループ・組合せ設定
経路確認

通行可能経路確認

基本情報入力 車両設定 積載貨物設定 車両情報確認 経路設定 添付資料設定 手数料確認 支払

表示地域選択

戻る 接続重要物流道路編集 経由都道府県追加 経路追加 次へ

経路の追加は有料オプションです。

① 選択した都道府県上の通行可能経路と通行条件が表示されます。

4. 通行可能経路の確認

算定結果の確認

- 経路の通行条件は「地図表示」のアイコンをクリックすると表示されます。
- 必要に応じて地図の縮尺を拡大するなどして、経路を確認してください。

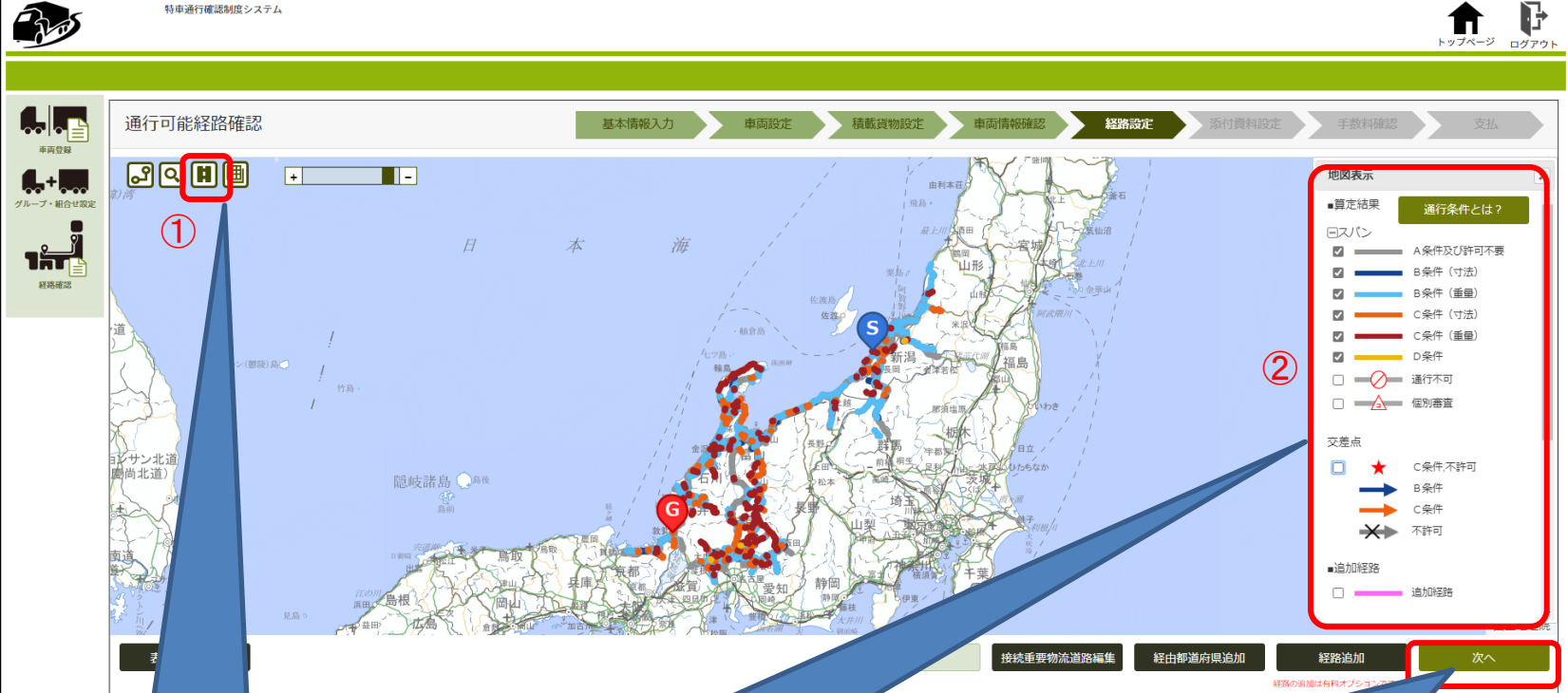

特車通行確認システム

トップページ ログアウト

車両登録
 グループ・組合せ設定
 経路確認

通行可能経路確認

基本情報入力 → 車両設定 → 積載貨物設定 → 車両情報確認 → **経路設定** → 添付資料設定 → 手数料確認 → 支払

①

②

③

次へ

①「地図表示」アイコンをクリックして通行条件を表示してください。

②通行条件と通行可能経路が色分けして表示されます。色分けの内容は地図表示の窓で確認できます。

③「次へ」をクリックすると経路が確定し、手数料支払い画面に移ります。

4. 通行可能経路の確認

算定結果の確認

- 個別審査が必要と判定された場合はこの画面が表示されます。
- 判定理由は車両のサイズや重量の制限値越え、起・終点や経由地点の設定などが考えられるので、車両の組み合わせの変更や追加経路の編集・削除を行って、再度算定予約をしてください。
- 再算定でも個別審査が必要とされた場合は、「特車通行許可制度」をご利用ください。

特車通行許可制度システム
経路確認

基本情報入力 → 車両設定 → 積載貨物設定 → 車両情報確認 → **経路設定** → 添付資料設定 → 手数料確認 → 支払

個別審査が必要となるため経路追加できません。
個別審査となる経路は特車通行確認制度対象外となるため、特車通行許可制度を利用してください。

② 再算定でも個別審査が必要となった場合は、「特車通行許可制度」をご利用ください。

[特車通行許可制度システムはこちら](#)

又は追加経路の編集、削除を行い、再度算定予約を行ってください。

① 車両の組み合わせの変更や追加経路の編集・削除を行って、再度算定予約をしてください。

戻る **追加経路の編集・削除**

4. 通行可能経路の確認

回答書の発行

- お試し検索の結果であっても手数料を支払えば回答書を発行することができます。
- 経路検索手数料を支払う前に車両登録手数料を支払ってください。
- 手数料支払いに関する操作方法については、下記のサイトにある「～わかりやすいオンライン操作マニュアル Ver202403～」の、p.213～p.216および、p.245～p.273を参照して下さい。

<https://www.tks.hido.or.jp/onlinemanual/>

- 手数料支払いが完了していない状態では回答書は発行されません。
- 回答書が発行されていない状態では特殊車両の走行は出来ません。
- 走行する際には、ダウンロードした回答書一式(回答書の鑑・車両一覧・車両諸元に関する説明書)を必ず携行してください

回答書一式

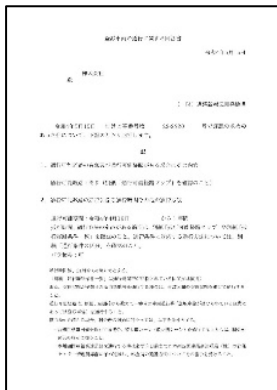

①回答書の鑑

②経路確認時の車両一覧

③車両諸元に関する説明書

特殊車両通行確認制度に関する問い合わせ先

〒112-0014

東京都文京区関口1-23-6 プラザ江戸川橋ビル2階

一般財団法人 道路新産業開発機構 特車登録センター

E-mail : hido-tks-info@tks.hido.or.jp

URL : <https://www.tks.hido.or.jp>

TEL : 0120-161-948 FAX:03-6280-8574

特殊車両通行許可制度に関するお問い合わせは、
下記の特車運用事務局までお願いいたします。

E-mail : ktr-tokusya-info@mlit.go.jp

URL : <https://www.tokusya.ktr.mlit.go.jp/PR/>

TEL : 048-601-3223